

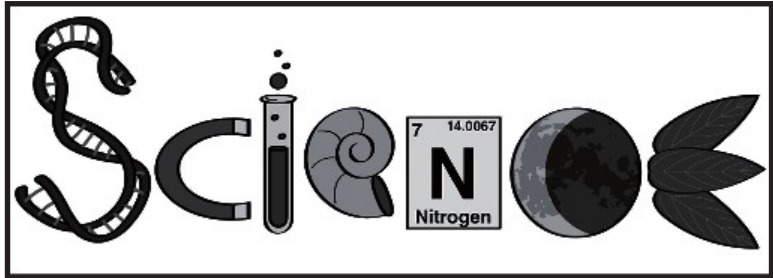

Y%S ,xld úNd. fomd¾;fika;=j
w'fmd'i' ^id'fm<& úNd.h - 2020

34 - úoHdj

ලකුණු දීමේ පටිපාටිය

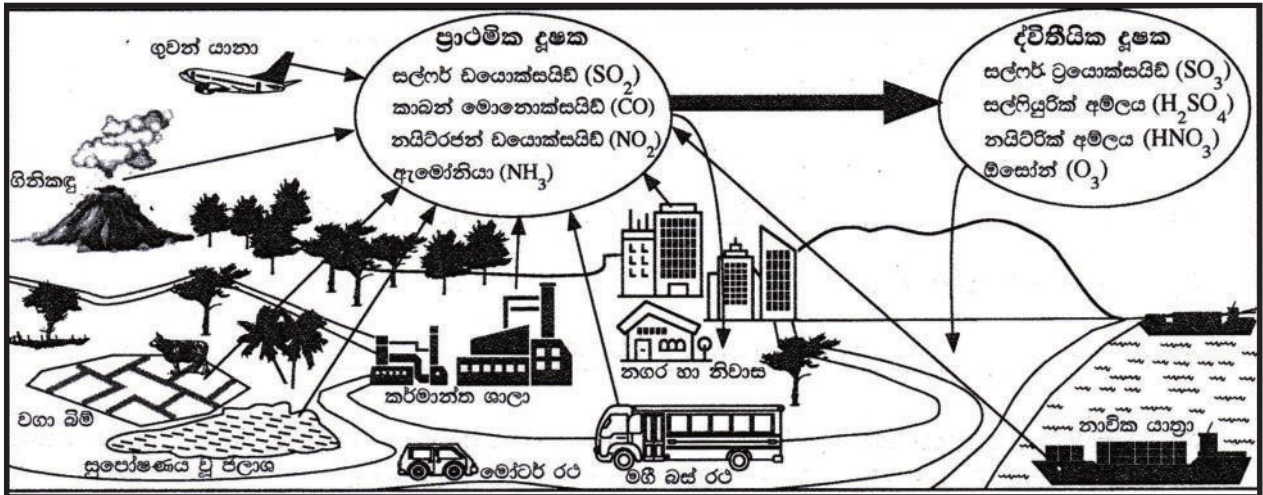

මෙය උත්තරපත්‍ර පරීක්ෂකවරුන්ගේ ප්‍රයෝජනය සඳහා සකස් කෙරිණි.
ප්‍රධාන පරීක්ෂක රැස්වීමේ දී ඉදිරිපත්වන අදහස් අනුව මෙහි වෙනස්කම් කරනු ලැබේ.

අවසන් සංශෝධන ඇතුළත් කළ යුතුව ඇත.

ශ්‍රී ලංකා විභාග දෙපාර්තමේන්තුව
අ.පො.ස. (සා.පෙළ) විභාගය - 2020

34 - විද්‍යාව

ලකුණු දීමේ පටිපාටිය

I පත්‍රය

ප්‍රශ්න සංඛ්‍යාව	=	40
එක් ප්‍රශ්නයක නිවැරදි පිළිතුර සඳහා ප්‍රදානය කෙරෙන ලකුණු ගණන	=	2
මුළු ලකුණු ගණන	=	2 x 40 = 80

II පත්‍රය

A කොටස

අනිවාර්ය ප්‍රශ්න 4කින් සමන්විත ය.

එක් ප්‍රශ්නයක නිවැරදි පිළිතුරු සියල්ල සඳහා ප්‍රදානය කෙරෙන ලකුණු ගණන	=	15
ප්‍රශ්න 4 සඳහා මුළු ලකුණු ගණන	=	4 x 15 = 60

B කොටස

ප්‍රශ්න 5කින් සමන්විත ය.

තෝරාගත් ප්‍රශ්න 3කට පමණක් පිළිතුරු සැපයිය යුතුය.

එක් ප්‍රශ්නයක නිවැරදි පිළිතුරු සියල්ල සඳහා ප්‍රදානය කෙරෙන ලකුණු ගණන	=	20
ප්‍රශ්න 3ක් සඳහා මුළු ලකුණු ගණන	=	20 x 3 = 60

I පත්‍රය සඳහා ලකුණු ගණන	=	80
II පත්‍රය A හා B කොටස් 2ක සඳහා ලකුණු ගණන	=	120
මුළු ලකුණු ගණන	=	200
අවසාන ලකුණු ගණන	=	200 - 2 = 100

අ.පො.ස. (සා.පෙළ) විභාගය - 2020 උත්තරපත්‍ර ලකුණු කිරීමේ හෝ සටහන් කිරීමේ සම්මත ක්‍රමය

උත්තරපත්‍ර ලකුණු කිරීමේ හෝ සටහන් කිරීමේ සම්මත ක්‍රමය අනුගමනය කිරීම අනිවාර්යයෙන් ම කළ යුතුවේ. ඒ සඳහා පහත පරිදි කටයුතු කරන්න.

1. උත්තරපත්‍ර ලකුණු කිරීමට රතුපාට බෝල් පොයින්ට් පෑනක් පාවිච්චි කරන්න.
2. සෑම උත්තරපත්‍රයක ම මුල් පිටුවේ සහකාර පරීක්ෂක සංකේත අංකය සටහන් කරන්න. ලකුණු සටහන් කිරීමේදී පැහැදිලි ඉලක්කමෙන් ලියන්න.
3. ඉලක්කම් ලිවීමේදී වැරදුණු අවස්ථාවක් වේ නම් එය පැහැදිලිව තනි ඉරකින් කපා හැර නැවත ලියා අත්සන යොදන්න.
4. එක් එක් ප්‍රශ්නයේ අනු කොටස්වල පිළිතුරු සඳහා හිමි ලකුණු ඒ ඒ කොටස අවසානයේ Δ ක් තුළ ලියා දක්වන්න. අවසාන ලකුණු ප්‍රශ්න අංකයත් සමඟ \square ක් තුළ, භාග සංඛ්‍යාවක් ලෙස ඇතුළත් කරන්න. ලකුණු සටහන් කිරීම සඳහා පරීක්ෂකවරයාගේ ප්‍රයෝජනය සඳහා ඇති තීරුව භාවිත කරන්න.

උදාහරණ : ප්‍රශ්න අංක 03

(i)		√	$\triangle \frac{4}{5}$
(ii)		√	$\triangle \frac{3}{5}$
(iii)		√	$\triangle \frac{3}{5}$

03	(i)	$\frac{4}{5}$	+	(ii)	$\frac{3}{5}$	+	(iii)	$\frac{3}{5}$	=	$\frac{10}{15}$
----	-----	---------------	---	------	---------------	---	-------	---------------	---	-----------------

බහුවරණ උත්තරපත්‍ර

01. ලකුණු දීමේ පටිපාටිය අනුව නිවැරදි වරණ කවුළු පත්‍රයේ සටහන් කරන්න. එසේ ලකුණු කළ කවුළු බලේඛ තලයකින් කපා ඉවත් කරන්න. කවුළු පත්‍රය උත්තරපත්‍රය මත නිවැරදිව තබා ගත හැකි වන පරිදි විභාග අංක කොටුව හා නිවැරදි පිළිතුරු ගණන දැක්වෙන කොටුව ද කපා ඉවත් කරන්න. හරි පිළිතුරු හා වැරදි පිළිතුරු ලකුණු කළ හැකි වන පරිදි එක් එක් වරණ පේළිය අවසානයේ හිස් තීරයක් ද කපා ඉවත් කරන්න. කපා ගත් කවුළු පත්‍රය ප්‍රධාන පරීක්ෂකවරයා ලවා අත්සන් යොදා අනුමත කර ගන්න.
02. අනතුරුව උත්තරපත්‍ර හොඳින් පරීක්ෂා කර බලන්න. කිසියම් ප්‍රශ්නයකට එක් පිළිතුරකට වඩා ලකුණු කර ඇත්නම් හෝ එකම පිළිතුරක්වත් ලකුණු කර නැත්නම් හෝ වරණ කැපී යන පරිදි ඉරක් අඳින්න. ඇතැම් විට අයදුම්කරුවන් විසින් මුලින් ලකුණු කර ඇති පිළිතුරක් මකා වෙනත් පිළිතුරක් ලකුණු කර තිබෙන්නට පුළුවන. එසේ මකන ලද අවස්ථාවකදී පැහැදිලිව මකා නොමැති නම් මකන ලද වරණය මත ද ඉරක් අඳින්න.
03. කවුළු පත්‍රය උත්තරපත්‍රය මත නිවැරදිව තබන්න. නිවැරදි පිළිතුර \checkmark ලකුණකින් ද, වැරදි පිළිතුර x ලකුණකින් ද ලකුණු කරන්න. නිවැරදි පිළිතුරු සංඛ්‍යාව ඒ ඒ වරණ තීරයට පහළින් ලියා දක්වන්න.

අනතුරුව එම සංඛ්‍යා එකතු කර මුළු නිවැරදි පිළිතුරු සංඛ්‍යාව අදාළ කොටුව තුළ ලියන්න. ලකුණු පරිවර්තනය කළ යුතු අවස්ථාවලදී පරිවර්තන ලකුණු අදාළ කොටුව තුළ ලියන්න.

ව්‍යුහගත රචනා හා රචනා උත්තරපත්‍ර :

1. අයදුම්කරුවන් විසින් උත්තරපත්‍රයේ හිස්ව තබා ඇති පිටු හරහා රේඛාවක් ඇඳ කපා හරින්න. වැරදි හෝ නුසුදුසු පිළිතුරු යටින් ඉරි අඳින්න. ලකුණු දිය හැකි ස්ථානවල හරි ලකුණු යෙදීමෙන් එය පෙන්වන්න.
2. ලකුණු සටහන් කිරීමේදී ඕවර්ලන්ඩ් කඩදාසියේ දකුණු පස තීරය යොදා ගත යුතු වේ.
3. සෑම ප්‍රශ්නයකට ම දෙන මුළු ලකුණු උත්තරපත්‍රයේ මුල් පිටුවේ ඇති අදාළ කොටුව තුළ ප්‍රශ්න අංකය ඉදිරියෙන් අංක දෙකකින් ලියා දක්වන්න. ප්‍රශ්න පත්‍රයේ දී ඇති උපදෙස් අනුව ප්‍රශ්න තෝරා ගැනීම කළ යුතුවේ. සියලු ම උත්තර ලකුණු කර ලකුණු මුල් පිටුවේ සටහන් කරන්න. ප්‍රශ්න පත්‍රයේ දී ඇති උපදෙස්වලට පටහැනිව වැඩි ප්‍රශ්න ගණනකට පිළිතුරු ලියා ඇත්නම් අඩු ලකුණු සහිත පිළිතුරු කපා ඉවත් කරන්න.
4. පරීක්ෂාකාරීව මුළු ලකුණු ගණන එකතු කොට මුල් පිටුවේ නියමිත ස්ථානයේ ලියන්න. උත්තරපත්‍රයේ සෑම උත්තරයකටම දී ඇති ලකුණු ගණන උත්තරපත්‍රයේ පිටු පෙරළමින් නැවත එකතු කරන්න. එම ලකුණු ඔබ විසින් මුල් පිටුවේ එකතුව ලෙස සටහන් කර ඇති මුළු ලකුණට සමාන දැයි නැවත පරීක්ෂා කර බලන්න.

ලකුණු ලැයිස්තු සකස් කිරීම :

එක් පත්‍රයක් පමණක් ඇති විෂයන් හැර ඉතිරි සියලු ම විෂයන්හි අවසාන ලකුණු ඇගයීම් මණ්ඩලය තුළදී ගණනය කරනු නොලැබේ. එබැවින් එක් එක් පත්‍රයට අදාළ අවසාන ලකුණු වෙන වෙනම ලකුණු ලැයිස්තුවලට ඇතුළත් කළ යුතු ය. I පත්‍රයට අදාළ ලකුණු, ලකුණු ලැයිස්තුවේ " Total Marks" තීරුවේ ඇතුළත් කර අකුරෙන් ද ලියන්න. අදාළ විස්තර ලකුණු ඇතුළත් කිරීමෙන් අනතුරුව II පත්‍රයේ අවසාන ලකුණු, ලකුණු ලැයිස්තුවේ "Total Marks" තීරුවේ ඇතුළත් කරන්න. 43 විත්‍ර විෂයයේ I, II හා III පත්‍රවලට අදාළ ලකුණු වෙන වෙනම ලකුණු ලැයිස්තුවල ඇතුළත් කර අකුරෙන් ද ලිවිය යුතු වේ.

21 - සිංහල භාෂාව හා සාහිත්‍යය, 22 - දෙමළ භාෂාව හා සාහිත්‍යය යන විෂයන්හි I පත්‍රයේ ලකුණු ඇතුළත් කර අකුරෙන් ලිවිය යුතු ය. II හා III පත්‍රවල විස්තර ලකුණු ඇතුළත් කර ඒ ඒ පත්‍රයේ මුළු ලකුණු, ලකුණු ලැයිස්තුවට ඇතුළත් කළ යුතු ය.

සැ.යු :- සෑම විටම එක් එක් පත්‍රයට අදාළ මුළු ලකුණු පූර්ණ සංඛ්‍යාවක් ලෙස ඇතුළත් කළ යුතු ය. කිසිදු අවස්ථාවක පත්‍රයේ අවසාන ලකුණු දශම සංඛ්‍යාවකින් හෝ භාග සංඛ්‍යාවකින් නොතැබිය යුතු ය.

I පත්‍රයේ අභිමතාර්ථ පිළිබඳ හැඳින්වීමක්

විද්‍යාව I ප්‍රශ්න පත්‍රය බහුවරණ 40කින් සමන්විත ය. ඒ සඳහා ලබා දෙන කාලය පැය එකකි. විෂය නිර්දේශයේ ඒකක වැඩි ප්‍රමාණයක් ආවරණය කරමින් ප්‍රශ්න ඉදිරිපත් කිරීම මෙම ප්‍රශ්න පත්‍රයෙන් අපේක්ෂා කෙරේ. ප්‍රධාන නිපුණතා හතරෙහි විෂය සන්ධාරය සඳහා වෙන් කරන ලද කාලය පදනම් කරගෙන ප්‍රශ්න සංඛ්‍යාව තීරණය කිරීම සිදු කෙරේ.

ප්‍රශ්න සැකසීමේ දී දැනුම, අවබෝධය හා භාවිතය වැනි සරල මානසික හැකියා කෙරෙහි වැඩි අවධානයක් යොමුකර ඇත. එමෙන්ම විශ්ලේෂණ, සංශ්ලේෂණය හා ඇගයීම වැනි ඉහළ මානසික හැකියා පිරික්සීම ද යම්තාක් දුරට සිදු කෙරේ. විෂය කරුණු පිළිබඳ නිවැරදි, නිරවුල් දැනුම විමසා බැලීම කෙරෙහි මෙහි දී අවධානය යොමු කර ඇත. ශිෂ්‍යයා තර්කානුකූල ව හා විචාරශීලී ව කටයුතු කරන්නේ දැයි මැන බැලීම ද මින් අපේක්ෂා කෙරේ.

ලකුණු දීමේ පටිපාටිය - I පත්‍රය

පළමුවන පත්‍රය ලකුණු කිරීම සඳහා උපදෙස්

01. ලකුණු කිරීම සඳහා ඔබ පිළියෙල කර ගන්නා කවුළුවක ප්‍රධාන පරීක්ෂක ලවා සහතික කරවා ගන්න.
02. පළමුවෙන් ම උත්තර පත්‍රය පරීක්ෂා කර එක් එක් ප්‍රශ්නයක් සඳහා පිළිතුරු එකකට වඩා ලකුණු කර ඇත්නම් හෝ ලකුණු කර නැත්නම් හෝ වරණ හතරම කැපී යන සේ ඉරක් අඳින්න.
03. ඇතැම් විට අයදුම්කරුවන් විසින් මුලින් ලකුණු කර ඇති පිළිතුරක් කපා දමා වෙනත් පිළිතුරක් ලකුණු කර තිබෙන්නට පුළුවන. එවිට එම ඉතිරි කර ඇති කතිරය ඔහුගේ/ඇයගේ පිළිතුර ලෙස සලකා හරි හෝ වැරදි ලෙස ලකුණු කරන්න.
04. අපේක්ෂකයා ලකුණු කර ඇති පිළිතුරු මත හරි, වැරදි (✓ , x) ලකුණු නොදමන්න.
05. වරණ පේළි අග ඇති හිස් තීරය කවුළුවක් වන සේ කපා හැර එම තීරුවෙහි ම හරි හෝ වැරදි (✓ / x) බව දක්වන්න.
06. කවුළුවක යොදා ගන්නා විට නිවැරදි සිහුම ගැන විශේෂයෙන් පරීක්ෂා වන්න.
07. එක් එක් තීරුවෙහි නිවැරදි උත්තර සංඛ්‍යාව පහළට එකතු කර ඒ ඒ තීරුවෙහි ම යටින් ලියා ඒවා එකතු කර නිවැරදි පිළිතුරු ගණන (xx ලෙස) දකුණු පස අදාළ කොටුව තුළ ලියන්න.
08. ලකුණු එකතු කිරීම, මුළු ලකුණු දෙවන පත්‍රයේ සටහන් කිරීම යන අවස්ථාවල දී බෙහෙවින් පරීක්ෂාකාරී වන්න. මෙහිදී නිවැරදි පිළිතුරු සංඛ්‍යාව 2 න් ගුණ කර II වන පත්‍රයේ ලකුණු තීරුවේ සටහන් කරන්න.

1 පත්‍රය

ප්‍රශ්න අංකය	ඉගෙනුම් එළ
1	ජීවයේ ව්‍යුහමය හා කාර්යමය ඒකකය සෛලය බව ප්‍රකාශ කරයි.
2	පරමාණුවල ග්‍රහ ආකෘතිය විස්තර කරයි.
3	m නියත වීට $a \propto F$, F නියත වීට $a \propto 1/m$ සම්බන්ධතා පරීක්ෂණාත්මකව පෙන්වයි.
4	සෛලයේ හැඩය අනුව පේශි පටක හඳුනාගනියි.
5	අයනික සහ සහසංයුජ සංයෝගවල ආකෘති ගොඩනගයි.
6	තාප සංක්‍රමණය වන විවිධ ආකාර සඳහා උදාහරණ ඉදිරිපත් කරයි.
7	පේශි එක්රැස්වීමේ අභිතකර බලපෑම් විස්තර කරයි.
8	විස්ථාපන - කාල ප්‍රස්ථාර මගින් 'ප්‍රවේගය' යන්න විස්තර කරයි.
9	හිමොග්ලියාව, වර්ණඅන්ධතාව, තැලසීමියාව සහ ඇලි බව වැනි ප්‍රවේණි ආබාධ පැහැදිලි කිරීම සඳහා ප්‍රතිබද්ධජාන සංකල්පය පිළිබඳ අවබෝධය විඳහා දක්වයි
10	හිමොග්ලියාව, වර්ණඅන්ධතාව, තැලසීමියාව සහ ඇලි බව වැනි ප්‍රවේණි ආබාධ පැහැදිලි කිරීම සඳහා ප්‍රතිබද්ධජාන සංකල්පය පිළිබඳ අවබෝධය විඳහා දක්වයි
11	වලිතය හා සම්බන්ධ භෞතික රාශි විස්තර කරයි. (දුර, විස්ථාපනය, වේගය, ප්‍රවේගය සහ ත්වරණය)
12	ඉලෙක්ට්‍රෝන වින්‍යාසය පදනම් කර ගනිමින් ආවර්තිතා වගුව ගොඩනගයි.
13	ස්කන්ධය, ද්‍රව්‍ය ප්‍රමාණය සහ මවුලික ස්කන්ධය අතර සම්බන්ධතා පදනම් කර ගනිමින් ගණනය කිරීම්වල යෙදෙයි.
14	ආවර්තයක් ඔස්සේ ඉදිරියටත්, කාණ්ඩයක් ඔස්සේ පහළටත්, මූලද්‍රව්‍යවල පළමුවන අයනීකරණ ශක්තිය හා විද්‍යුත් සෘණතාව වෙනස්වන රටා හඳුනා ගනියි
15	කාබොහයිඩ්‍රේට්, ප්‍රෝටීන, ලිපිඩ, න්‍යෂ්ටික අම්ල, ඛනිජ, විටමින් සහ ජලයෙහි කාර්යභාරය විස්තර කරයි
16	ඇතැම් බෝනොවන රෝග සඳහා වෙනස්වන ජීවන රටාව හේතු කාරකය බව පිළිගනියි.
17	කාබොහයිඩ්‍රේට්, ප්‍රෝටීන, ලිපිඩ සහ න්‍යෂ්ටික අම්ලවල සංයුතිය හා උදාහරණ ප්‍රකාශ කරයි.
18	එල හා බීජවල අනුවර්තන ඉස්මතු කරමින් ඒවා ව්‍යාප්ත වන ක්‍රම හඳුනාගනියි.
19	සංසේචන ක්‍රියාවලිය සහ අධිරෝපණ ක්‍රියාවලිය විස්තර කරයි.
20	පූර්ණ අභ්‍යන්තර පරාවර්තන සංසිද්ධිය සහ එහි භාවිත පැහැදිලි කරයි.
21	ඔක්සිජන්වල අවශ්‍යතාව සහ පිට කරන ශක්ති ප්‍රමාණය මත සවායු සහ නිර්වායු ශ්වසනය සන්සන්දනය කරයි.
22	පෘෂ්ඨවංශීන් පිස්කේස්, අම්පිබියා, රෙප්ටිලියා, ආවේස් හා මමාලියා ලෙස වර්ගීකරණය කරයි.
23	අවශ්‍ය පරිදි විද්‍යුත් ධාරාව පාලනය කර ගැනීම සඳහා ප්‍රතිරෝධක ශ්‍රේණිගත ව හා සමාන්තරගත ව සම්බන්ධ කිරීම ඉතා පලදායී උපක්‍රමයක් බව පිළිගනියි.
24	දෙන ලද ලෝහවල ප්‍රතික්‍රියා සසඳමින් ඒවා සඳහා සක්‍රියතා ශ්‍රේණිය ගොඩ නගයි.
25	සමහර ජීව ස්වරූප, ජීවීන් හෝ අජීව වස්තු හෝ ලෙස වෙන් කර හඳුනා ගැනීමට අපහසු බව පිළිගනියි
26	මුහුදු ජලය මගින් ලුණු නිෂ්පාදනය කිරීමේ ක්‍රියාවලිය විස්තර කරයි.
27	සරල ක්‍රියාකාරකමක් මෙහෙයවමින් ආකිමිඩීස් මූලධර්මය ආදර්ශනය කරයි. (ගණනය කිරීම් අපේක්ෂා නො කෙරේ.)
28	ආහාර ජීරණ පද්ධතිය ආශ්‍රිත රෝග, ආබාධ හා ඒවා වැළැක්වීම පිළිබඳ තොරතුරු ඉදිරිපත් කරයි.

29	බල සුර්ණය සම්බන්ධ ගණනය කිරීම්වල යෙදෙයි.
30	මිශ්‍රණයක සංයුතිය මවුල භාගයක් ලෙස ප්‍රකාශ කරයි.
31	ප්‍රතික්‍රියා ශීඝ්‍රතාව කෙරෙහි බලපාන සාධක ආදර්ශනය කිරීම සඳහා සරල ක්‍රියාකාරකම් මෙහෙයවයි.
32	උදාසීනීකරණය යන පදය පැහැදිලි කරයි.
33	බලයේ දිශාව සොයාගැනීම සඳහා ඵලෙම්ගේ වමක් නීතිය භාවිත කරයි.
34	උෂ්ණත්ව වෙනස් වීමකින් තොරව, ද්‍රවාංකයේ දී සහ තාපාංකයේ දී අවස්ථා විපර්යාස සිදුවන බව ප්‍රකාශ කරයි.
35	ඒකඅවයවක, බහුඅවයවක, බහුඅවයවීකරණය සහ පුනරාවර්තන ඒකක යන පද පැහැදිලි කරයි.
36	යකඩවල කැතෝඩීය ආරක්ෂාව සඳහා සුදුසු ලෝහ සක්‍රියතා ශ්‍රේණිය පදනම් කරගෙන තෝරා ගනියි.
37	එක ම දිශාවක් ඔස්සේ සහ ප්‍රතිවිරුද්ධ දිශාවලට ක්‍රියා කරන ඒක රේඛීය බල දෙකක සම්ප්‍රයුක්තය සෙවීමට සරල ක්‍රියාකාරකම් මෙහෙයවයි.
38	විද්‍යුත් චුම්බක ප්‍රේරණ සංසිද්ධිය ගුණාත්මකව පැහැදිලි කරයි.
39	ආහාර දාම හා ආහාර ජාල තුළින් ශක්තිය හා පෝෂක ගැලීම විස්තර කරයි.
40	පස, ජලය හා වායු දූෂණයට බලපාන කරුණු සොයා බලා වාර්තා කරයි.

සියලුම හිමිකම් ඇවිරිණි / முழுப் பதிப்புரிமையுடையது / All Rights Reserved

ශ්‍රී ලංකා විද්‍යා විද්‍යාල සභාවේ පාලන කමිටුව විසින් පවත්වාගෙන යාම වන ශ්‍රී ලංකා විද්‍යා විද්‍යාල සභාවේ පාලන කමිටුව විසින් පවත්වාගෙන යාම වන ශ්‍රී ලංකා විද්‍යා විද්‍යාල සභාවේ පාලන කමිටුව විසින් පවත්වාගෙන යාම වන
 Department of Examinations, Sri Lanka
 විද්‍යා විද්‍යාල සභාවේ පාලන කමිටුව විසින් පවත්වාගෙන යාම වන ශ්‍රී ලංකා විද්‍යා විද්‍යාල සභාවේ පාලන කමිටුව විසින් පවත්වාගෙන යාම වන
 Department of Examinations, Sri Lanka

34 S I

අධ්‍යයන පොදු සහතික පත්‍ර (සාමාන්‍ය පෙළ) විභාගය, 2020
கல்விப் பொதுத் தராதரப் பத்திர (சாதாரண தர)ப் பரீட்சை, 2020
General Certificate of Education (Ord. Level) Examination, 2020

විද්‍යාව I
விஞ்ஞானம் I
Science I

පැය එකයි
ஒரு மணித்தியாலம்
One hour

උපදෙස්:

- * සියලුම ප්‍රශ්නවලට පිළිතුරු සපයන්න.
- * අංක 1 සිට 40 තෙක් ප්‍රශ්නවල, පිළිතුරු සඳහා (1), (2), (3), (4) ලෙස වරණ හතර බැගින් දී ඇත. එක් එක් ප්‍රශ්නය සඳහා නිවැරදි හෝ වඩාත් ගැළපෙන හෝ පිළිතුරට අදාළ වරණය තෝරා ගන්න.
- * ඔබට සැලසෙන පිළිතුරු පත්‍රයේ එක් එක් ප්‍රශ්නය සඳහා ඔබ තෝරා ගත් වරණයෙහි අංකයට සැසඳෙන කවය තුළ (X) ලකුණ යොදන්න.
- * එම පිළිතුරු පත්‍රයේ පිටුපස දී ඇති අනෙක් උපදෙස් ද සැලකිල්ලෙන් කියවා, ඒවා ද පිළිපදින්න.

1. ජීවයේ මූලික ව්‍යුහමය හා කෘත්‍යමය ඒකකය වනුයේ,
 - (1) සෛලය යි. (2) පටකය යි. (3) ඉන්ද්‍රිය යි. (4) පද්ධතිය යි.
2. එකිනෙක ආකර්ෂණය වන උපපරමාණුක අංශු යුගලය කුමක් ද?
 - (1) ඉලෙක්ට්‍රෝන හා නියුට්‍රෝන (2) ඉලෙක්ට්‍රෝන හා ප්‍රෝටෝන
 - (3) ප්‍රෝටෝන හා නියුට්‍රෝන (4) ඉලෙක්ට්‍රෝන හා ඉලෙක්ට්‍රෝන
3. ගම්‍යතාවේ ඒකකය,
 - (1) $kg\ m\ s^{-1}$ වේ. (2) $kg\ m\ s^{-2}$ වේ. (3) $kg\ m^{-1}\ s^{-1}$ වේ. (4) $kg\ m^2\ s^{-2}$ වේ.
4. පහත A, B හා C රූප සටහන්වලින් දැක්වෙන්නේ ජෛව පටක වර්ග තුනකි.

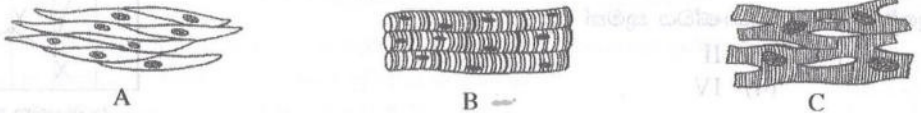

- ඉහත A, B හා C පිළිවෙළින්,
- (1) සිනිඳු ජෛව, හෘත් ජෛව හා කංකාල ජෛව පටක වේ.
 - (2) කංකාල ජෛව, සිනිඳු ජෛව හා හෘත් ජෛව පටක වේ.
 - (3) සිනිඳු ජෛව, කංකාල ජෛව හා හෘත් ජෛව පටක වේ.
 - (4) හෘත් ජෛව, කංකාල ජෛව හා සිනිඳු ජෛව පටක වේ.

5. පහත දැක්වෙන අණු අතරින් වැඩිම සහසංයුජ බන්ධන සංඛ්‍යාවක් සහිත අණුව කුමක් ද?
 - (1) O_2 (2) N_2 (3) NH_3 (4) CO_2
6. සූර්යයාගේ සිට පෘථිවියට තාපය සංක්‍රාමණය වන්නේ
 - (1) විකිරණය මගිනි. (2) සන්නයනය මගිනි.
 - (3) සංවහනය මගිනි. (4) විකිරණය හා සංවහනය මගිනි.
7. ශිෂ්‍යයෙකු විසින් පාරිසරික පිරමිඩයකින් උපුටාගත් පරිදි එම පරිසර පද්ධතියේ එක් නිෂ්පාදකයෙක් ද, ප්‍රාථමික යැපෙන්නෝ අට දෙනෙක් ද, ද්විතීයික යැපෙන්නෝ විසි තුන් දෙනෙක් ද සිටිති. ශිෂ්‍යයා මෙම තොරතුරු උපුටා ගන්නා ලද්දේ,
 - (1) උඩුකුරු සංඛ්‍යා පිරමිඩයකිනි. (2) යටිකුරු සංඛ්‍යා පිරමිඩයකිනි.
 - (3) උඩුකුරු ජෛව ස්කන්ධ පිරමිඩයකිනි. (4) යටිකුරු ජෛව ස්කන්ධ පිරමිඩයකිනි.

8. වස්තුවක චලිතයේ විස්ථාපන-කාල ප්‍රස්තාරය මෙහි දැක්වේ. කාලය 0 සිට t_1 දක්වාත්, t_1 සිට t_2 දක්වාත් කාල ප්‍රාන්තරවලදී වස්තුවේ චලිත ස්වභාවය පිළිවෙළින්,

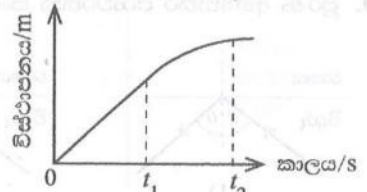

- (1) ඒකාකාර ප්‍රවේගයක් හා ත්වරණයකි.
- (2) ඒකාකාර ප්‍රවේගයක් හා මන්දනයකි.
- (3) ඒකාකාර ත්වරණයක් හා මන්දනයකි.
- (4) ඒකාකාර මන්දනයක් හා ත්වරණයකි.

● 9 සහ 10 ප්‍රශ්න පහත තොරතුරු හා සටහන මත පදනම් වේ.

දෛහික වර්ණදේහයක ජාන විකෘති වීම නිසා ඇති වන ප්‍රවේණික ආබාධයක් වන තැලසීමියාව හේතුවෙන් හිමොග්ලොබින් නිෂ්පාදනය අඩාල වේ. ස්වාභාවිකව හිමොග්ලොබින් නිෂ්පාදනයට අදාළ ප්‍රමුඛ ජානය T ද විකෘත නිලින ජානය t ද වේ. A, B, C හා D මගින් දැක්වෙන්නේ F₁ පරම්පරාවයි.

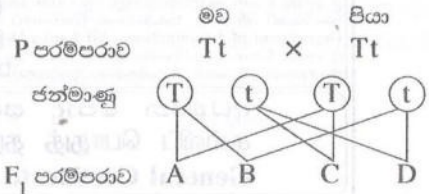

9. F₁ පරම්පරාවට අයත් තැලසීමියා රෝගියෙකු වන්නේ,
 - (1) A ය. (2) B ය. (3) C ය. (4) D ය.
10. F₁ පරම්පරාවට අයත් තැලසීමියා රෝගීන්, නිරෝගී රෝග වාහකයන් හා නිරෝගී පුද්ගලයන් අතර අනුපාතය
 - (1) 1 : 1 : 1 කි. (2) 1 : 1 : 2 කි. (3) 1 : 2 : 1 කි. (4) 2 : 1 : 1 කි.
11. යම් වස්තුවක විස්ථාපනයේ විශාලත්වය පිළිබඳව සැම විටම සත්‍ය වන ප්‍රකාශය කුමක් ද?
 - (1) වලනය වූ දුරට වඩා විශාල ය. (2) වලනය වූ දුරට සමාන ය.
 - (3) වලනය වූ දුරට වඩා අඩු ය. (4) වලනය වූ දුරට සමාන හෝ අඩු ය.
12. X හා Y නම් මූලද්‍රව්‍ය පරමාණුවල ඉලෙක්ට්‍රෝන වින්‍යාස පිළිවෙලින් 2, 8, 1 හා 2, 8, 7 වේ. එම මූලද්‍රව්‍ය යුගලය පිළිබඳ පහත ප්‍රකාශවලින් අසත්‍ය ප්‍රකාශය කුමක් ද?
 - (1) ආවර්තිතා වගුවේ එකම ආවර්තයේ පිහිටයි.
 - (2) ආවර්තිතා වගුවේ එකම කාණ්ඩයේ පිහිටයි.
 - (3) අයනික බන්ධන සාදමින් රසායනිකව සංයෝජනය වේ.
 - (4) සංයෝජනය වී රසායනික සූත්‍රය XY වන සංයෝගය සාදයි.
13. ඔක්සිජන් වායුව 64 g ක අඩංගු O₂ අණු සංඛ්‍යාව කොපමණ ද? (O = 16)
 - (1) 6.022 × 10²³ (2) 2 × 6.022 × 10²³ (3) 4 × 6.022 × 10²³ (4) 64 × 6.022 × 10²³
14. W, X, Y හා Z ආවර්තිතා වගුවේ අනුයාතව පිහිටි පරමාණුක ක්‍රමාංකය 20ට අඩු මූලද්‍රව්‍ය හතරකි. ඒවායේ පරමාණුක ක්‍රමාංකයට එදිරිව පළමු අයනීකරණ ශක්තිය (I₁) විචලනය වන ආකාරය ප්‍රස්තාරයෙන් දැක්වේ. ආවර්තිතා වගුවේ Y පිහිටන කාණ්ඩය කුමක් විය යුතු ද?
 - (1) I (2) II (3) III (4) IV

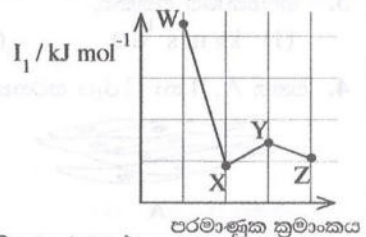

15. මානව දේහ ක්‍රියාකාරීත්වය සඳහා ශක්තිය ලබාදෙන ප්‍රධාන සංඝටක ලෙස ක්‍රියාකරනුයේ,
 - (1) ප්‍රෝටීන හා ලිපිඩ ය. (2) ප්‍රෝටීන හා විටමින් ය.
 - (3) කාබොහයිඩ්‍රේට් හා ලිපිඩ ය. (4) කාබොහයිඩ්‍රේට් හා ප්‍රෝටීන ය.
16. පුද්ගලයෙකුගේ රුධිරයේ ග්ලූකෝස් මට්ටම ප්‍රශස්ත මට්ටමට වඩා වැඩි වී ඇත. ඔහු විසින් පරිභෝජනය අවම කළ යුත්තේ පහත කුමන ආහාරය ද?
 - (1) මස් (2) කිරි (3) මුං ඇට (4) පාන්
17. නියුක්ලියස් අම්ල පිළිබඳව අසත්‍ය වගන්තිය තෝරන්න.
 - (1) තැනුම් ඒකකය නියුක්ලියොටයිඩ නම් වේ. (2) ස්වාභාවික බහුඅවයවකයකි.
 - (3) ප්‍රවේණික තොරතුරු ගබඩා කරයි. (4) C, H, O හා N යන මූලද්‍රව්‍ය පමණක් අඩංගු වේ.
18. ජලය, සුළඟ හා ස්ථෝටනය මගින් ව්‍යාප්ත වන බීජ/එල සඳහා නිදසුන් වනුයේ පිළිවෙලින්,
 - (1) කොට්ටම්බා, හොර හා අඹ ය. (2) නෙළුම්, එඬරු හා රබර් ය.
 - (3) පොල්, වරා හා රබර් ය. (4) කොස්, කපු හා බණ්ඩක්කා ය.
19. පෙකණිවැල හරහා මවගෙන්, හුණයට ගමන් නොකරන්නේ මින් කුමක් ද?
 - (1) රුධිරය (2) පෝෂක (3) ඔක්සිජන් (4) රෝග කාරක
20. පූර්ණ අභ්‍යන්තර පරාවර්තන සංසිද්ධිය දැක්වෙන කිරණ සටහන කුමක් ද?

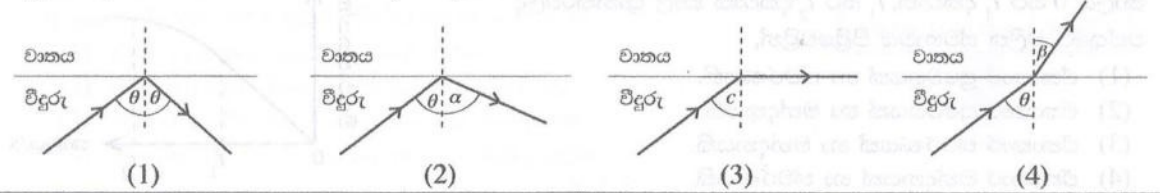

34. සාමාන්‍ය වායුගෝලීය පීඩනයේදී උෂ්ණත්වය -10°C හි පවතින සංශුද්ධ අයිස් කුට්ටියක් ද්‍රව ජලය බවට පත්වන තුරුත්, අනතුරුව එම ජලය නැටීම ආරම්භ වී වික වේලාවක් ගතවන තුරුත්, ඒකාකාර ශීඝ්‍රතාවකින් රත් කරන ලදී. පද්ධතියේ උෂ්ණත්වය කාලය සමඟ විචලනය වීම නිවැරදිව නිරූපණය කරන ප්‍රස්තාරය කුමක් ද?

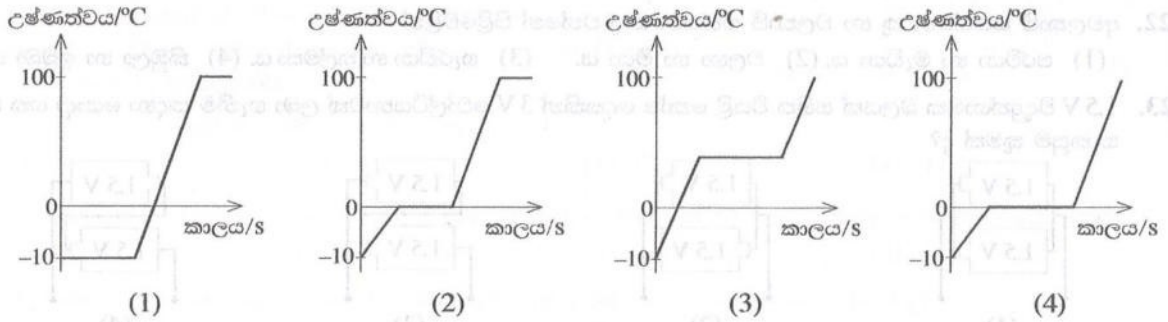

35. ස්වාභාවික රබර් සම්බන්ධයෙන් දී ඇති පහත ප්‍රකාශ සලකා බලන්න.

- A - එය රේඛීය බහුඅවයවකයකි. B - ඒකඅවයවකය අයිසොප්‍රීන් වේ. C - දෘම අතර හරස් බන්ධන ඇත. මෙම ප්‍රකාශවලින් සත්‍ය වනුයේ
- (1) A පමණි. (2) A හා B පමණි. (3) B හා C පමණි. (4) A හා C පමණි.

36. M නමැති ද්විසංයුජ ලෝහය සමඟ යකඩ සම්බන්ධ කර තැබීමෙන් යකඩ විධාදනය වීම පාලනය කළ හැකි ය. මෙහිදී M ලෝහය ලක් වන අර්ධ ප්‍රතික්‍රියාව කුමක් ද?

- (1) $M(s) \longrightarrow M^{2+}(aq) + 2e$ (2) $M^{2+}(aq) \longrightarrow M(s) + 2e$
 (3) $M^{2+}(aq) + 2e \longrightarrow M(s)$ (4) $M(s) \longrightarrow M^{+}(aq) + e$

37. වස්තුවක් මත 4 N බලයක් හා 3 N බලයක් එකම අවස්ථාවේදී යොදනු ලැබේ. එහිදී ලබා ගත හැකි සම්ප්‍රයුක්ත බලයේ විශාලත්වය පිළිබඳ දී ඇති පහත ප්‍රකාශ සලකා බලන්න.

- A - ලබාගත හැකි සම්ප්‍රයුක්තයේ උපරිම විශාලත්වය 7 N වේ.
 B - ලබාගත හැකි සම්ප්‍රයුක්තයේ අවම විශාලත්වය 1 N වේ.
 C - ලබාගත හැකි සම්ප්‍රයුක්තයේ විශාලත්වය හැම විටම 5 N වේ.
- ඉහත ප්‍රකාශ අතුරෙන් නිවැරදි වන්නේ,
- (1) A පමණි. (2) B පමණි. (3) C පමණි. (4) A හා B පමණි.

38. රූපයේ දැක්වෙන පරිදි ප්‍රබල දණ්ඩ චුම්බකයක් විශාල වට සංඛ්‍යාවක් සහිත පරිවරණය කළ තඹ කම්බි දඟරයක් තුළට සහ ඉන් ඉවතට වලනය කරනු ලැබේ. චුම්බකයේ වලිත අවස්ථා පිළිබඳ නිවැරදි නිරීක්ෂණය කුමක් ද?

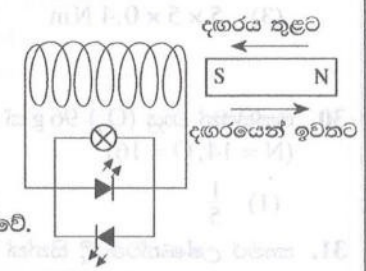

- (1) අවස්ථා දෙකෙහිදීම බල්බය හා LED දෙකම එකවර දැල්වේ.
 (2) අවස්ථා දෙකෙහිදීම බල්බය දැල්වෙන අතර LED එකක් පමණක් දැල්වේ.
 (3) දඟරය තුළට වලනය කරන විට පමණක් බල්බය හා LED එකක් දැල්වේ.
 (4) දඟරයෙන් ඉවතට වලනය කරන විට පමණක් බල්බය හා LED එකක් දැල්වේ.

39. පහත ප්‍රකාශ සලකන්න.

- A - ආහාර දාමයක් ඔස්සේ ජෛව එක්රැස් වීම සිදු වේ.
 B - විෂ රසායනික දූෂක වැඩි වශයෙන් සාන්ද්‍රගත වන්නේ ආහාර දාමයක ඉහළ පෝෂී මට්ටම්වලයි.
- ඉහත,
- (1) A හා B ප්‍රකාශ දෙකම සත්‍ය වේ. (2) A ප්‍රකාශය සත්‍ය වන අතර B ප්‍රකාශය අසත්‍ය වේ.
 (3) A ප්‍රකාශය අසත්‍ය වන අතර B ප්‍රකාශය සත්‍ය වේ. (4) A හා B ප්‍රකාශ දෙකම අසත්‍ය වේ.

40. වැවක් අසල පුවරුවක ප්‍රදර්ශනය කර තිබූ වැකියක් රූපයේ දැක්වේ. එහි සඳහන් විපර්යාසයට වැඩියෙන්ම දායක වන්නට ඇත්තේ එම වැව ආශ්‍රිතව සිදුවන පහත කුමන මිනිස් ක්‍රියාකාරකම ද?

“මෙම වැවේ ජලය කොළ පාට කළේ ඔබයි.”

- (1) වැව් ඉස්මත්ත හෙළි පෙහෙළි කිරීම
 (2) මාළු ඇල්ලීම නිසා ඇල්ලී ගන්නා වැඩි වීම
 (3) වාහන සේදීම නිසා තෙල් හා ග්‍රීස් එකතු වීම
 (4) මල හා බිහිස්සාවී අපද්‍රව්‍ය ජලයට එකතු කිරීම

ශ්‍රී ලංකා විභාග දෙපාර්තමේන්තුව
 ,yq;ifg; guPl;irj; jpizf;fsk;

අ.පො.ස. (සා.පෙළ) විභාගය - 2020
 f.ngh.j (rh.ju)g; guPl;ir - 2020

විෂයය අංකය
 ghi ,yf;fk;

34

විෂයය
 ghlk;;

විද්‍යාව

I පත්‍රය - පිළිතුරු
 I gj;jpuk; tpilfs;

ප්‍රශ්න අංකය tpdh ,y.	පිළිතුරු අංකය tpil ,y.	ප්‍රශ්න අංකය tpdh ,y.	පිළිතුරු අංකය tpil ,y.	ප්‍රශ්න අංකය tpdh ,y.	පිළිතුරු අංකය tpil ,y.	ප්‍රශ්න අංකය tpdh ,y.	පිළිතුරු අංකය tpil ,y.
01.	1	11.	4	21.	3	31.	4
02.	2	12.	2	22.	1	32.	1
03.	1	13.	2	23.	3	33.	3
04.	3	14.	2	24.	2	34.	2
05.	4	15.	3	25.	4	35.	2
06.	1	16.	4	26.	2	36.	1
07.	2	17.	4	27.	4	37.	4
08.	2	18.	3	28.	3	38.	2
09.	4	19.	1				
10.	3	20.	1	30.	3	40.	4

විශේෂ උපදෙස් } එක් පිළිතුරකට ලකුණු 02 බැගින්
 tpNrl mwpTWj;jy; } xU rupahd tpilf;F

මුළු ලකුණු / nkjh;jg; Gs;spfs; 02 × 40 = 80

පහත නිදසුනෙහි දක්වෙන පරිදි බහුවරණ උත්තරපත්‍රයේ අවසාන තීරුවේ ලකුණු ඇතුළත් කරන්න.
 fRb; Fwpgplg;gl;bUfk; cjhuZj;jpw;F mika gy; Nju;T tpdhf;fSf; Fupa Gsspfis gy; Nju;T
 tpdhg;gj;jpuj;jpd; ,Wjpa;ypf.

නිවැරදි පිළිතුරු සංඛ්‍යාව
 rupahd tpilfspd; njhif

25
 40

I පත්‍රයේ මුළු ලකුණු
 gj;jpuk;I ,d; nkjh;jg;Gs;sp

50
 80



දෙවන පත්‍රයේ අභිමතාර්ථ පිළිබඳ හැඳින්වීමක්

A කොටස

මෙහි දී විශේෂ අවධානය යොමු වන්නේ විද්‍යාවේ සංකල්ප, මූලධර්ම හා න්‍යායන් පිළිබඳ මෙන් ම සිසුන් හමුවේ නිර්මාණය කරන ලද සිද්ධියක්/අවස්ථාවක් පිළිබඳ ව නිශ්චිත කෙටි පිළිතුරු සැපයිය යුතු අන්දමේ ගැටළු ඉදිරිපත් කිරීමට යි. පන්ති කාමර ඉගෙනුම් ඉගැන්වීම් ක්‍රියාවලියේ ලද දැනුම, අවබෝධය හා ප්‍රායෝගික අත්දැකීම් සිසුන් හමුවේ නිර්මාණය කරන ලද සිද්ධිය/අවස්ථාව පිළිබඳ මතුකරන ලද ගැටළු සඳහා පිළිතුරු සැපයීමට ගලපා ගැනීමත්, කෙටි හා සෘජු පිළිතුරු සැපයීමටත් යොමු කිරීම ව්‍යුහගත රචනා කොටසින් අපේක්ෂා කෙරේ.

B කොටස

මෙහිදී විශේෂ අවධානය යොමු වන්නේ විද්‍යාව පිළිබඳ පන්ති කාමර ඉගෙනුම මෙන් ම ක්‍ෂේත්‍ර අත්දැකීම් ද පසුබිම් කර සිසුන් හමුවේ නිර්මාණය කරන ලද සිද්ධියක්/අවස්ථාවක් පිළිබඳ ව වඩාත් විවෘත හා විස්තරාත්මක පිළිතුරු සැපයිය යුතු අන්දමේ කොටස් ද ඇතුළත් ගැටළු ඉදිරිපත් කිරීමයි. ගුරු මාර්ගෝපදේශ සංග්‍රහ මගින් යෝජිත ක්‍රියාකාරකම් මූලික කර ගත් ඉගෙනුම් අත්දැකීම් ඔස්සේ ප්‍රගුණ කිරීමට අපේක්ෂිත නිපුණතා/නිපුණතා මට්ටම් කරා යොමු කිරීම මෙ මගින් අපේක්ෂා කෙරේ. එමෙන් ම ලද ඉගෙනුම් අත්දැකීම් නව අවස්ථාවල දී යොදා ගැනීමට හා ප්‍රවර්ධනය කර ගැනීමට ඇති සුදානම මෙහි දී පුළුල් ලෙස ඇගයීමට ලක් කෙරේ.

තව ද විද්‍යාවේ ගතික ස්වභාවය සහ සීමා හඳුනා ගෙන එදිනෙදා ජීවිතයේ අත්විඳින සිදුවීම් ඔස්සේ ලැබෙන තොරතුරු විද්‍යාත්මක නිර්ණායක අනුව ඇගයීමේ කුසලතා වර්ධනය පිණිස ගැටළු ඉදිරිපත් කෙරේ. ස්වභාවික සංසිද්ධි හා විශ්වය පිළිබඳ විද්‍යාත්මක පදනම අවබෝධ කර ගැනීමට අවශ්‍ය නිපුණතා මට්ටම් කරා යොමු කිරීම ද මෙහි දී සිදු කෙරේ. එමෙන් ම ශාරීරික හා මානසික වශයෙන් සෞඛ්‍ය සම්පන්න ජීවන රටාවක් සඳහා විද්‍යා ඥානය යොදා ගැනීමට අදාළ නිපුණතා පිළිබඳ ඇගයීම ද මෙමගින් අපේක්ෂා කෙරේ.

දෙවන පත්‍රය ඇගයීම සඳහා උපදෙස්

01. පිළිතුරු පත් ඇගයීම ආරම්භ කිරීමට පෙර එක් එක් ප්‍රශ්නයකින් තක්සේරු කිරීමට අපේක්ෂා කරන හැකියා කවරේ දැයි හොඳින් අවබෝධ කරගත යුතු ය.

02. එම හැකියා සම්බන්ධයෙන් අපේක්ෂකයා ප්‍රදර්ශනය කළ යුතු ප්‍රවීණතා මට්ටම කුමක් ද යන්න ලකුණු දීමේ පටිපාටිය සාකච්ඡා කරන අවස්ථාවේ දීත්, අනුහුරු කිරීමේ අවස්ථාවේ දීත් පැහැදිලි ව හඳුනා ගැනීම අවශ්‍ය වේ. මෙහි දී ප්‍රදර්ශනය විය යුත්තේ 11 වසර අවසානයේ දී අපේක්ෂකයා ළඟා විය යුතු ප්‍රාප්ති මට්ටම ය. එහි දී ගුරුවරයෙකු වශයෙන් ඔබ සතු අත්දැකීම් ද ඔබගේ ප්‍රධාන පරීක්ෂකවරයා විසින් දෙනු ලබන උපදෙස් හා මග පෙන්වීම් ද බොහෝ සෙයින් ප්‍රයෝජනවත් වනු ඇත.

03. ලකුණු පැවරීමේ දී පරීක්ෂකවරුන් අතර සංගත බවක් තිබිය යුතු ය. එකම පිළිතුරකට පරීක්ෂකවරුන් කිහිපදෙනෙකු විසින් පවරනු ලබන ලකුණු විශාල වශයෙන් වෙනස් වීම වළක්වා ගත යුතු ය. මේ සඳහා පහත සඳහන් ක්‍රියාමාර්ග අනුගමනය කිරීම මැනවි.
 - I ඉදිරිපත් කොට ඇති ලකුණු දීමේ පටිපාටිය එලෙසම අනුගමනය කිරීම.
 - II ප්‍රධාන පරීක්ෂකගේ උපදෙස් නිවැරදි ව වටහා ගෙන ඒවා ක්‍රියාත්මක කිරීම.
 - III විභාග දෙපාර්තමේන්තුව මගින් නිකුත් කර ඇති අත්පොතෙහි සඳහන් ශිල්පීය ක්‍රම ඒ අයුරින් ම භාවිත කිරීම.

34 - විද්‍යාව

II පත්‍රයේ ලකුණු බෙදී යන ආකාරය

(1)	(A)	(i)		01	
		(ii)		01	
		(iii)		01	
		(iv)		01	
		(v)		01	
		(vi)		01	
		(vii)		01	
	(B)	(i)		02	
		(ii)		01	
		(iii)		02	
		(iv)		02	
		(v)		01	
		මුළු ලකුණු			15

(4)	(A)	(i)	(I)	02
			(II)	02
			(III)	01
	(B)	(ii)		02
		(i)		02
		(ii)		01
		(iii)	(a)	01
			(b)	02
			(c)	02
		මුළු ලකුණු		

(7)	(A)	(i)		01
		(ii)		02
		(iii)		02
		(iv)		01
		(v)		02
		(vi)		02
	(B)	(i)	(a)	02
			(b)	02
		(ii)	(a)	01
			(b)	03
			(c)	01
			(d)	01
		මුළු ලකුණු		

(2)	(A)	(i)		01
		(ii)		01
		(iii)		01
		(iv)		01
	(B)	(i)	A	01
			B	01
			C	01
			D	01
		(ii)		01
	(C)	(i)		01
		(ii)		02
		(iii)	(a)	01
			(b)	01
මුළු ලකුණු			15	

(5)	(A)	(i)		03
		(ii)		02
		(iii)		01
		(iv)	(a)	01
			(b)	02
	(B)	(v)	(a)	01
			(b)	02
		(i)		02
		(ii)		01
		(iii)		01
		(iv)	(a)	02
	(b)	02		
මුළු ලකුණු			20	

(8)	(A)	(i)	(a)	02
			(b)	01
		(ii)		01
		(iii)		01
		(iv)		02
		(v)		02
	(B)	(vi)		02
		(i)	(a)	01
			(b)	01
		(ii)	(a)	02
			(b)	02
		(iii)	(a)	01
			(b)	01
	(c)	01		
මුළු ලකුණු			20	

(3)	(A)	(i)		05
		(ii)		02
		(iii)	(a)	01
			(b)	01
	(B)	(i)		04
		(ii)		01
		(iii)		01
මුළු ලකුණු			15	

(6)	(A)	(i)		01
		(ii)		01
		(iii)		01
		(iv)		01
		(v)		01
		(vi)		01
		(vii)		01
	(B)	(i)		02
		(ii)		01
		(iii)		02
		(iv)	(a)	01
			(b)	01
		(v)	(a)	02
			(b)	02
			(c)	02
මුළු ලකුණු			20	

(9)	(A)	(i)		01
		(ii)		01
		(iii)		02
		(iv)		02
		(v)	(a)	01
			(b)	02
	(B)	(vi)		01
		(i)	(a)	01
			(b)	02
		(ii)		02
		(iii)		02
	(iv)		02	
	(v)		01	
	මුළු ලකුණු			20

03. ප්‍රශ්න

A

- අයනික හා සහසංයුජ සංයෝගවල ආකෘති ගොඩනගයි.
- අයනික සහ සහසංයුජ සංයෝගවල භෞතික ගුණ ආදර්ශනය කිරීමට සරල ක්‍රියාකාරකම්වල යෙදෙයි.

B

- සෝදිසි ක්‍රමය භාවිත කර තුලිත රසායනික සමීකරණ ලියා දක්වයි.
සන්නිවේදන ආකාරයක් ලෙස රසායනික සංකේත හා සූත්‍ර හා සමීකරණවල වැදගත්කම අගයයි.
- සමහර පරමාණු ඉලෙක්ට්‍රෝන ලබාගනිමින් සෘණ අයන බවටත්, ඉලෙක්ට්‍රෝන පිටකරමින් ධන අයන බවටත් පත්වන ආකාරය විස්තර කරයි
- ලිට්මස් කඩදාසි සහ pH කඩදාසි මගින් අම්ල හස්ම වෙන්කර ගනියි.

04. ප්‍රශ්න

A

- වලිතය පිළිබඳ නිවැරදි නිගමන නියම ප්‍රකාශ කරයි.
බලයක ආචරණ පෙන්වුම් කිරීමට සරල ක්‍රියාකාරකම්වල යෙදෙයි.
- වලිතය හා සම්බන්ධ භෞතික රාශි විස්තර කරයි.

B

- වස්තුවක බල සමතුලිතතාව විස්තර කරයි.
- බල සමතුලිතතාවයේ ප්‍රායෝගික යෙදීම් විස්තර කරයි.
- ස්ඵ්ටික සර්ෂණය, සීමාකාරී සර්ෂණය සහ ගතික සර්ෂණය වෙන්කර දක්වයි.
- සීමාකාරී සර්ෂණ බලය කෙරෙහි බලපාන සාධක හඳුනාගැනීමට පරීක්ෂණ සිදුකරයි.
- මානව ක්‍රියාකාරකම්වල දී සර්ෂණයෙන් ඇති ප්‍රයෝජන අගය කරයි.

II පත්‍රය

B කොටස

අභිමතාර්ථ

05. ප්‍රශ්නය

A.

- ජීරණ ක්‍රියාවලිය සහ මුඛය, අන්තසෛෂ්‍යය, ආමාශය, කුඩා අන්ත්‍රය, මහාන්ත්‍රය හා ගුද මාර්ගයේ කෘත්‍ය විස්තර කරයි.
- ජීරණ ක්‍රියාවලිය සහ මුඛය, අන්තසෛෂ්‍යය, ආමාශය, කුඩා අන්ත්‍රය, මහාන්ත්‍රය හා ගුද මාර්ගයේ කෘත්‍ය විස්තර කරයි.
- ලිපිඩ ජීරණයෙන් ලැබෙන අන්තඵල හා ඒ සම්බන්ධ එන්සයිම ලැයිස්තු ගත කරයි.
- කාබෝහයිඩ්‍රේට්, ප්‍රෝටීන්, ලිපිඩ ජීරණයෙන් ලැබෙන අන්තඵල හා ඒ සම්බන්ධ එන්සයිම ලැයිස්තු ගත කරයි.
- ප්‍රධාන අන්තරාසර්ග ග්‍රන්ථි, ඒවායේ පිහිටීම් හා කෘත්‍යයන් පැහැදිලි කරයි.

B

- බහිස්සාවය යනු කුමක්දැයි ප්‍රකාශ කරයි.
- මිනිසාගේ බහිස්සාව අවයව හා බහිස්සාව ඵල ලැයිස්තු ගත කරයි.
- වෘක්කවල කෘත්‍ය ප්‍රකාශ කරයි.
- මුත්‍ර නිපදවීමේ ක්‍රියාවලිය කෙටියෙන් පැහැදිලි කරයි.

06. ප්‍රශ්නය

A.

- හයිඩ්‍රොකාබන යනු කාබන් සහ හයිඩ්‍රජන් පමණක් අඩංගු සංයෝග බව විස්තර කරයි.
- දී ඇති වෙන් කිරීමේ ක්‍රම ශිල්ප විස්තර කරයි.
- විවිධ වෙන් කිරීමේ ක්‍රම ශිල්ප භාවිත කර මිශ්‍රණයක ඇති සංඝටක වෙන්කරයි.
- පරමාණු අතර ඉලෙක්ට්‍රෝන යුගල හවුලේ තබා ගැනීමෙන් සහසංයුජ බන්ධන සෑදෙන ආකාරය පහදයි.
- තුලිත රසායනික සමීකරණ ලියා දක්වන්න.
- දී ඇති වෙන් කිරීමේ ක්‍රම ශිල්ප භාවිත වන අවස්ථා සඳහා නිදසුන් ඉදිරිපත් කරයි.
- පරිසර දූෂණයේ ඇති අහිතකර බලපෑම් පිළිබඳව සන්නිවේදනය සඳහා විවිධ ක්‍රම භාවිත කරයි.

B.

- සංයුජතාව ඇසුරෙන් සංයෝගවල රසායනික සූත්‍ර ගොඩනගයි.
- එක් එක් ප්‍රතික්‍රියා වර්ගය යටතේ, දෙන ලද ප්‍රතික්‍රියා වර්ග කර දක්වයි.
- අම්ල සහ හස්ම ප්‍රතික්‍රියා කිරීමෙන් ලවණ සහ ජලය සෑදෙන බව සඳහන් කරයි
- දෙන ලද ප්‍රතික්‍රියාවක් ආශ්‍රිත තාප විපර්යාසය පරීක්ෂණාත්මකව නිර්ණය කිරීමේ දී සිදු කරන උපකල්පන සඳහන් කරයි.
- දෙන ලද ප්‍රතික්‍රියාවක් ආශ්‍රිත තාප විපර්යාස පරීක්ෂණාත්මකව නිර්ණය කරයි.
- තාපදායක සහ තාපඅවශෝෂක ප්‍රතික්‍රියා යනු මොනවාදැයි පැහැදිලි කරයි

සියලුම හිමිකම් ඇවිරිණි / முழுப் பதிப்புரிமையுடையது / All Rights Reserved

ශ්‍රී ලංකා විභාග දෙපාර්තමේන්තුව Department of Examinations, Sri Lanka	34 S II
--	---------

අධ්‍යයන පොදු සහතික පත්‍ර (සාමාන්‍ය පෙළ) විභාගය, 2020
கல்விப் பொதுத் தராதரப் பத்திர (சாதாரண தர)ப் பரீட்சை, 2020
General Certificate of Education (Ord. Level) Examination, 2020

විද්‍යාව II
விஞ்ஞானம் II
Science II

පැය තුනයි மூன்று மணித்தியாலம் <i>Three hours</i>	අමතර කියවීම් කාලය - මිනිත්තු 10 යි மேலதிக வாசிப்பு நேரம் - 10 நிமிடங்கள் Additional Reading Time - 10 minutes
---	--

අමතර කියවීම් කාලය ප්‍රශ්න පත්‍රය කියවා ප්‍රශ්න තෝරා ගැනීමටත් පිළිතුරු ලිවීමේදී ප්‍රමුඛත්වය දෙන ප්‍රශ්න සංවිධානය කර ගැනීමටත් යොදාගන්න.

විභාග අංකය :

- ලපදෙස් :**
- * පැහැදිලි අත් අකුරින් පිළිතුරු ලියන්න.
 - * A කොටසේ ප්‍රශ්න හතරට දී ඇති ඉඩ ප්‍රමාණය තුළ පිළිතුරු සපයන්න.
 - * B කොටසේ ප්‍රශ්න පහෙන් ප්‍රශ්න තුනකට පමණක් පිළිතුරු සපයන්න.
 - * පිළිතුරු සපයා අවසානයේ A කොටස හා B කොටසේ පිළිතුරු පත්‍රය එකට අමුණා බාරදෙන්න.

A කොටස

1. (A) සුලබ දූෂක ප්‍රභව කිහිපයක් හා ඒවායෙන් නිපදවෙන වායු දූෂක පහත රූපසටහනේ දැක්වේ. එහි දැක්වෙන ප්‍රාථමික දූෂක යනු සෘජුවම වායුගෝලයට එකතු වන වායු දූෂක වේ. ප්‍රාථමික දූෂක වායුගෝලයේදී රසායනික විපර්යාසවලට ලක් වීමෙන් නිපදවෙන ද්විතීයික දූෂක ද රූපයේ දැක් වේ.

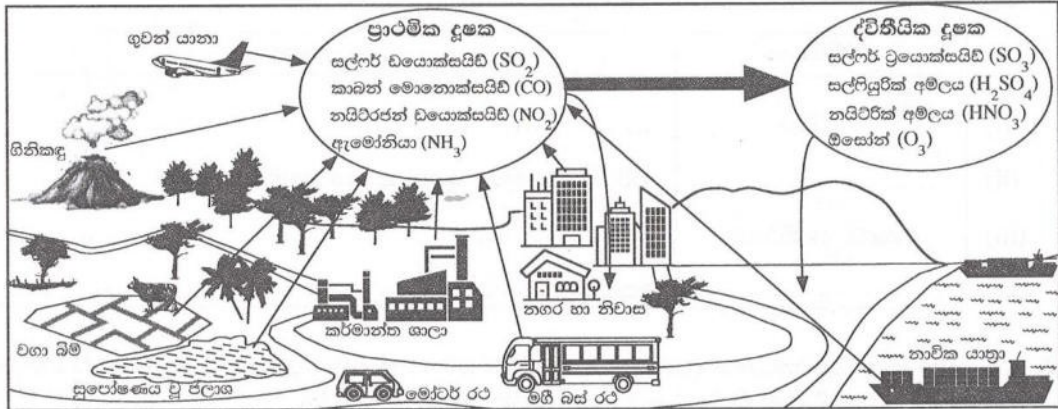

පහත එක් එක් ප්‍රකාශයට අදාළ වන නිදසුනක් රූපසටහනින් තෝරා-වගුවේ හිස්තැන් පුරවන්න.

(i) මිනිසාගේ මැදිහත්වීමකින් තොරව ප්‍රාථමික දූෂක නිපදවන දූෂක ප්‍රභවයකි.	ගිනි කඳු (01)
(ii) වායු ගෝලයේ ඉහළදී ජීවිතට හිතකර ලෙස ද පහළදී අහිතකර ලෙස ද ක්‍රියා කරන ද්විතීයික දූෂකයකි.	ඕසෝන්/O ₃ /ට්‍රයිමක්සිපන් (01)
(iii) අම්ල වැසි ඇති කිරීමට දායක වන ද්විතීයික දූෂක නිපදවන ප්‍රාථමික දූෂකයකි.	සල්ෆර් ඩයොක්සයිඩ්/SO ₂ / නයිට්රජන් ඩයොක්සයිඩ්/NO ₂ (01)
(iv) සුපෝෂණය වූ ජලාශවලින් මුදාහරින භාස්මික ගුණවලින් යුතු ප්‍රාථමික දූෂකයකි.	ඇමෝනියා/NH ₃ (01)
(v) පසට පතිත වී ශාක වර්ධනයට අවශ්‍ය ප්‍රධාන පෝෂකයක් සැපයීමට දායක වන ද්විතීයික දූෂකයකි.	නයිට්රික් අම්ලය/HNO ₃ (01)
(vi) ආහාර සැතපුම කෙටි කළ හොත් මෙම දූෂක ප්‍රභවයෙන් වායු දූෂක මුදාහැරෙන ප්‍රමාණය අඩු වේ.	නාවික යාත්‍රා/ගුවන් යානා/ මෝටර් රථ/මඟී බස් රථ (01)
(vii) මෙම ප්‍රවාහන මාධ්‍යය තෝරා ගත හොත් රට තුළ සිදුකරන සංවාරයකදී මිබගේ කාබන් පිය සටහන අවම කළ හැකිය.	මඟී බස් රථ (01)

(B) ඉරිදා මධ්‍යම රාත්‍රියෙන් ආරම්භ කර සඳුදා මධ්‍යම රාත්‍රිය දක්වා දිනක් තුළ ජනාකීර්ණ නගරයක වායුගෝලීය නයිට්‍රජන් ඩයොක්සයිඩ් වායු (NO_2) සංයුතිය මනින ලදී. එම දත්ත ඇසුරෙන් අදින ලද NO_2 සංයුතියේ විචලන ප්‍රස්තාරය පහත දැක්වේ. එම ප්‍රස්තාරය ඇසුරෙන් අසා ඇති පහත ප්‍රශ්නවලට පිළිතුරු සපයන්න.

- (i) අදාළ දිනයේදී පැවති උපරිම හා අවම NO_2 සංයුතිය කොපමණ ද?
 උපරිම : 0.03 ppm (01) අවම : 0.01 ppm (01)
 එකක රහිතව සංඛ්‍යා දෙකම නිවැරදි නම් ලකුණු (01)
- (ii) උපරිම NO_2 සංයුතිය වාර්තා වී ඇත්තේ දවසේ කුමන පැයේදී ද? (01)

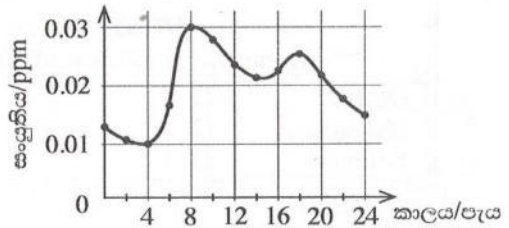

- (iii) ඉහත ප්‍රස්තාරයට අනුව දිනකදී උක්ත නගරයේ NO_2 සංයුතිය ඉහළ අගයක් ගන්නා අවස්ථා දෙකක් දක්නට ඇත. ඒ සඳහා හේතුවක් දක්වන්න. (එම වේලාවන් හිදී) මාර්ගවල වාහන තදබදය අධික වීම/ එම අදහස ගැබ්ව ඇති වෙනත් ගැලපෙන පිළිතුරකට ලකුණු (02)
- (iv) උක්ත නගරයේ උදය වරුවේ සිදු වන NO_2 සංයුතියේ ඉහළ යෑම, සවස් වරුවේ සිදු වන ඉහළ යෑමට වඩා වැඩි වී ඇත. එයට හේතුවක් දක්වන්න. උදය වරුවේ වාහන තදබදය සවස්වරුවට වඩා වැඩිවීම / එම අදහස ගැබ්ව ඇති වෙනත් ගැලපෙන පිළිතුරකට ලකුණු (02)
- (v) අදාළ දිනයේ උක්ත නගරයේ NO_2 සංයුතියේ විචලනයට අනුරූප විචලනයක් දක්වනු ඇතැයි අපේක්ෂා කළ හැකි වෙනත් ප්‍රාථමික වායු දූෂකයක් නම් කරන්න. සල්ෆර් ඩයොක්සයිඩ් / SO_2 / කාබන් මොනොක්සයිඩ් / CO / කාබන් ඩයොක්සයිඩ් / CO_2 මින් එක පිළිතුරකට ලකුණු (01)

2. (A) සෛලයක් තුළ පවත්නා ඉන්ද්‍රියිකා හතරක් හා ඒවායේ ප්‍රධාන කෘත්‍ය පිළිබඳ අසම්පූර්ණ වගුවක් පහත දැක්වේ. වගුව සම්පූර්ණ කරන්න.

ඉන්ද්‍රියිකාව	කෘත්‍යය
(i) න්‍යෂ්ටිය	සෛලය තුළ සිදුවන ජීව ක්‍රියා/පරිවෘත්තීය ක්‍රියා පාලනය / ප්‍රවේණික තොරතුරු ගබඩා කිරීම (01)
(ii) මයිටොකොන්ඩ්‍රියම (01)	පරිවෘත්තීය ක්‍රියා සඳහා අවශ්‍ය ශක්තිය සැපයීම
(iii) ගොල්ගි සංකීර්ණය (රළ) අන්ත:ප්ලාස්මය	ප්‍රෝටීන පරිවහනය
(iv) ජාලිකා (01)	ප්‍රෝටීන පරිවහනය

(B) (i) ශාක පටක වර්ගීකරණය දැක්වෙන අසම්පූර්ණ සටහනක් පහත දැක්වේ. A, B, C හා D කොටුවලට අදාළ පටක වර්ගය දී ඇති තිත් ඉරි මත ලියා සටහන සම්පූර්ණ කරන්න.

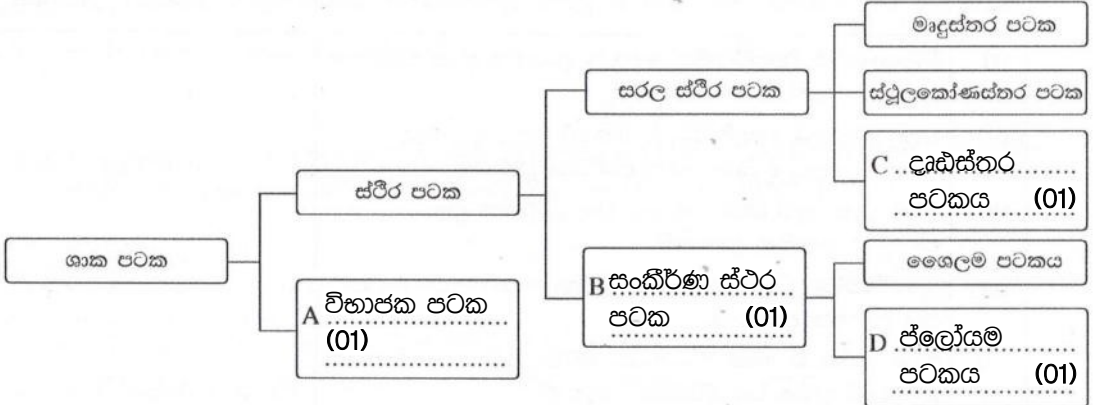

- (ii) ප්‍රභාසංශ්ලේෂණය වැඩිපුරම සිදුවන පටක වර්ගය කුමක් ද? මෘදුස්තර... (පටකය) (01).....
- (iii) පෙනේර නළ සෛල අඩංගු පටක වර්ගය නම් කරන්න. ප්ලෝයම... (පටකය) (01).....

5. (A) පහත දැක්වෙන්නේ මිනිසාගේ ආහාර ජීරණ පද්ධතියේ කොටසක දළ රූපසටහනකි.

- (i) P, Q හා R ලෙස දැක්වෙන කොටස් නම් කරන්න.
- (ii) P හිදී ආහාර යාන්ත්‍රික ජීරණයට ලක් වන ආකාරය කෙටියෙන් විස්තර කරන්න.
- (iii) ආහාරවල අඩංගු ලිපිඩ තෙලෝදකරණයට අවශ්‍ය සුවයක් Q මගින් නිපදවේ. එම සුවය නම් කරන්න.
- (iv) (a) R මගින් සුව වී ලිපිඩ ජීරණයට දායක වන එන්සයිමය කුමක් ද?
- (b) එම එන්සයිමය ලිපිඩ මත ක්‍රියා කිරීමෙන් සෑදෙන එල දෙක සඳහන් කරන්න.
- (v) R මගින් නිපදවන ඉන්සියුලින් හා ග්ලූකගෝන් හෝර්මෝන යුගල ශරීරයේ අභ්‍යන්තර පරිසරය යාමනය කිරීමට දායක වේ.
 - (a) එම හෝර්මෝනවල ක්‍රියාව මගින් ශරීරයේ අභ්‍යන්තර පරිසරය තුළ යාමනය වන සාධකය කුමක් ද?
 - (b) ඔබ ඉහත (a) හි සඳහන් කළ සාධකය යාමනය කිරීමට එම හෝර්මෝන දායක වන ආකාරය කෙටියෙන් පැහැදිලි කරන්න.

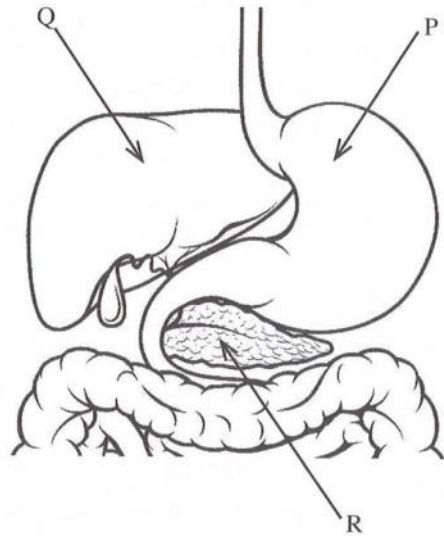

(B) මිනිසාගේ නයිට්රජනීය බහිස්සුවය සිදු කරන ප්‍රධාන ඉන්ද්‍රිය ලෙස වෘක්ක සලකනු ලැබේ.

- (i) බහිස්සුවය යනු කුමක් ද?
- (ii) වෘක්ක මගින් බැහැර කෙරෙන නයිට්රජනීය බහිස්සුවී එලයක් නම් කරන්න.
- (iii) වෘක්කවල ව්‍යුහමය හා කෘත්‍යමය ඒකකය කුමක් ද?
- (iv) වෘක්කවල ව්‍යුහමය හා කෘත්‍යමය ඒකකය තුළ මූත්‍ර සෑදීමේ ක්‍රියාවලියේ එක් පියවරක් සුවය ලෙස හැඳින්වේ.
 - (a) සුවය සිදුවන ආකාරය කෙටියෙන් විස්තර කරන්න.
 - (b) මූත්‍ර සෑදීමේ සෙසු පියවර දෙක සඳහන් කරන්න.

(ලකුණු 20 යි.)

5	(A)	(i)	P - ආමාශය Q - අක්මාව R - අග්න්‍යාසය	(01) (01) (01)	03
		(ii)	ආමාශයේ බිත්තියේ ඇති පේශී මගින් සිදුකරන (01) ක්‍රමාකූචන වලන නිසා / සංකෝචන හා ඉහිල් වීම් (01) නිසා ආහාර යාන්ත්‍රික ජීරණයට ලක්වේ.		02
		(iii)			01
		(iv)	(a) ලයිපේස් (b) මේද අම්ල (01) හා ග්ලිසරෝල් (01)	(01)	03
		(v)	(a) (රුධිරයේ) ග්ලූකෝස් මට්ටම (b) රුධිරයේ ග්ලූකෝස් මට්ටම සාමාන්‍ය ප්‍රමාණයට වඩා වැඩි වූ විට ඉන්සියුලින් (හෝමෝනය) මගින් ග්ලූකෝස් ග්ලයිකෝජන් බවට පත් කිරීම / මේදය බවට පත් කිරීම (01) රුධිරයේ ග්ලූකෝස් මට්ටම සාමාන්‍ය අගයට වඩා අඩු වූ විට ග්ලූකෝගන් මගින් ග්ලයිකෝජන් ග්ලූකෝස් බවට / මේදය බවට පත් කිරීම (01) හෝ ඉහත අදහස් වචන සමීකරණ ඇසුරින් ඉදිරිපත් කර තිබීම	(01)	03

(B)	(i)	දේහය තුළ සිදුවන පරිවෘත්තිය (01) ක්‍රියාවලීන් නිපදවන නිෂ්ප්‍රයෝජන ද්‍රව්‍ය / අපද්‍රව්‍ය සිරුරෙන් බැහැර කිරීමේ ක්‍රියාවලිය (01)	02
	(ii)	යූරියා / යූරික් අම්ලය / ක්‍රියැටිනයින් / ක්‍රියටිනීන්	01
	(iii)	වෘක්කානුව	01
	(iv)	(a) වෘක්කානුවේ පිටතින් පිහිටි රුධිර කේෂනාලිකාවල (01) අඩංගු සමහර ද්‍රව්‍ය/ H^+ / K^+ / NH_4^+ /ක්‍රියටිනීන්/ඖෂධ/විටමින් B වෘක්කානුවේ නාලිකා තුළට ඇතුළුවීම (01)	04
(b)	අතිපරිප්‍රාචනය (01) වරණීය ප්‍රතිශෝෂණය (01)		
මුළු ලකුණු			20

6. (A) බොරතෙල් පිරිපහදුව සඳහා භාවිත කරන ආසවන කුලුනක සිරස්කඩ රූපසටහනක් පහත දැක්වේ. එහි අංක ① විවරයෙන් පිට වන භාගයෙහි X නමැති සංයෝගය ද, ④ විවරයෙන් පිට වන භාගයෙහි Y නමැති සංයෝගය ද, ⑥ විවරයෙන් පිට වන භාගයෙහි Z නමැති සංයෝගය ද සුලබව අඩංගු වේ.

- (i) බොරතෙල්වල සුලබව අඩංගු කාබනික සංයෝග කාණ්ඩය හඳුන්වන පොදු නම කුමක් ද?
- (ii) මෙම කුලුන තුළ සිදුකෙරෙන බොරතෙල් පිරිපහදු කිරීමේ ශිල්ප ක්‍රමය නම් කරන්න.
- (iii) X, Y හා Z සංයෝගවල තාපාංක පිළිවෙළින් T_X , T_Y හා T_Z වේ. ඒවා ආරෝහණ පිළිවෙළට ලියා දක්වන්න.
- (iv) X යනු කාබන් පරමාණු එකක් සහිත කාබන් හා හයිඩ්රජන් පමණක් අඩංගු සංයෝගයකි. X අණුවක තිත්-කතිර සටහන අඳින්න.
- (v) X සංයෝගයේ මවුල එකක් ඔක්සිජන් වායුව තුළ පූර්ණ දහනය වීමට අදාළ තුලිත රසායනික සමීකරණය ලියන්න.
- (vi) කුලුනේ ⑦ වන විවරයෙන් පිට වන ද්‍රව්‍යය මාර්ග තැනීමේදී භාවිත වේ. එම ද්‍රව්‍යය නම් කරන්න.
- (vii) බොරතෙල් පිරිපහදුවේදී පරිසරයට නිදහස් විය හැකි වායුමය සංසටක නිසා ඇති වන පාරිසරික ගැටලුවක් සඳහන් කරන්න.

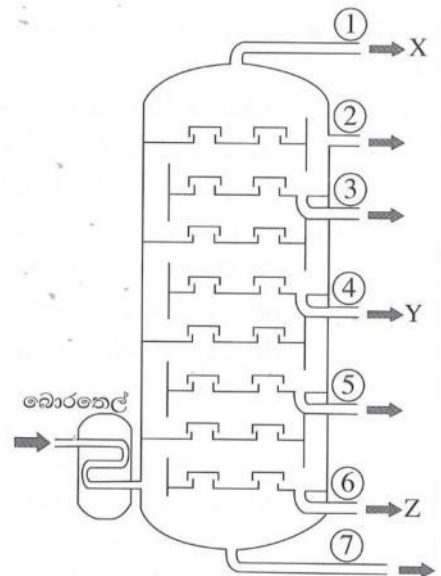

(B) A යනු ප්‍රබල අම්ලයක් වන අතර B යනු ප්‍රබල භස්මයකි. A හා B අතර ප්‍රතික්‍රියාවේදී එල දෙකක් නිපදවේ. ඉන් එක් එලයක් සෝඩියම් ක්ලෝරයිඩ් (NaCl) වේ.

- (i) A හා B සංයෝගවල රසායනික සූත්‍ර ලියන්න.
- (ii) A හා B අතර ප්‍රතික්‍රියාවේදී අනෙක් එලය ලෙස නිපදවෙන සංයෝගය නම් කරන්න.
- (iii) A හා B අතර ප්‍රතික්‍රියාවේදී ඉහත (ii) හි ඔබ සඳහන් කළ සංයෝගය නිපදවෙන ආකාරය කෙටියෙන් විස්තර කරන්න.
- (iv) A හා B අතර ප්‍රතික්‍රියාව ආශ්‍රිත තාප විපර්යාසය නිර්ණය කිරීමට සකස් කළ ඇටවුමක් රූපසටහනේ දැක්වේ.
 - (a) ඇටවුමෙහි තාප භානිය අඩු කර ගැනීම සඳහා යොදා ඇති උපක්‍රමය කුමක් ද?
 - (b) මෙම ඇටවුමෙහි සිදු වන තාප භානිය තවදුරටත් අඩු කර ගැනීම සඳහා ගත හැකි ක්‍රියාමාර්ගයක් යෝජනා කරන්න.

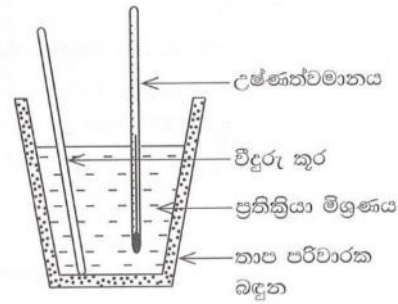

- (v) සමාන සාන්ද්‍රණවලින් යුත් A අම්ල ද්‍රාවණය හා B භස්ම ද්‍රාවණය 50 cm³ බැගින් ගෙන ඉහත ඇටවුම තුළදී මිශ්‍ර කරන ලදී. මෙහිදී සිදු වූ උෂ්ණත්ව වෙනස 10 °C බව නිර්ණය කරන ලදී.
 - (a) ඉහත උෂ්ණත්ව වෙනස නිර්ණය කිරීම සඳහා ලබා ගත යුතු පාඨාංක මොනවා ද?
 - (b) ඉහත ප්‍රතික්‍රියාව ආශ්‍රිත තාප විපර්යාසය ගණනය කරන්න. (ප්‍රතික්‍රියා මිශ්‍රණයේ විශිෂ්ට තාප ධාරිතාව 5000 J kg⁻¹ °C⁻¹ ද සන්නත්වය 1 g cm⁻³ ද වේ.)
- (vi) ඉහත A හා B අතර රසායනික ප්‍රතික්‍රියාවේදී සිදු වන ශක්ති විපර්යාසය නිරූපණය කිරීමට දළ ශක්ති මට්ටම් සටහනක් අඳින්න.

(ලකුණු 20 යි.)

(6)	(A)	(i)	හයිඩ්රොකාබන / ඇල්කේන්	01
		(ii)	භාගික ආසවනය	01
		(iii)	T _x , T _y , T _z , හෝ T _x <T _y <T _z හෝ T _z >T _y >T _x	01
		(iv)	$ \begin{array}{c} \text{H} \\ \bullet \\ \times \\ \text{H} \times \text{C} \times \text{H} \\ \times \\ \bullet \\ \text{H} \end{array} $	01
		(v)	$ \text{CH}_4(\text{g}) + 2\text{O}_2(\text{g}) \longrightarrow \text{CO}_2(\text{g}) + 2\text{H}_2\text{O}(\text{l}) $ <p>(භෞතික තත්ත්ව අත්‍යවශ්‍ය නොවේ)</p>	01
		(vi)	තාර	01
		(vii)	<ul style="list-style-type: none"> • ගෝලීය උණුසුම් ඉහළ යාම • ප්‍රභා‍රසායනික ධූමිකාව • අම්ල වැසි <p>(හරිකාගාර ආචරණයට ලකුණු නැත)</p> <p style="text-align: right;">ඉහත කරුණු ඕනෑම එකකට 1 බැගින්</p>	01
(B)	(i)	A - HCl B - NaOH (01) (01)	02	
	(ii)	ජලය / H ₂ O	01	
	(iii)	අම්ලය/A අයනීකරණයෙන් ලැබෙන H ⁺ (හයිඩ්‍රජන් අයනය) (01) හා භස්මය/B අයනීකරණයෙන් ලැබෙන OH ⁻ (හයිඩ්‍රොක්සිල් අයනය) (01) සම්බන්ධ වී ජල අණු සෑදේ. හෝ		

		$\text{Na}^+(\text{aq}) + \text{OH}^-(\text{aq}) + \text{H}^+(\text{aq}) + \text{Cl}^-(\text{aq}) \rightarrow \text{Na}^+(\text{aq}) + \text{Cl}^-(\text{aq}) + \text{H}_2\text{O}(\text{l}) \quad (01)$ $\text{H}^+(\text{aq}) + \text{OH}^-(\text{aq}) \rightarrow \text{H}_2\text{O}(\text{l}) \quad (01)$ <p>H⁺(aq) + OH⁻(aq) → H₂O(l) පමණක් ලියා ඇත්නම් ලකුණු (01) ක් පමණක් දෙන්න</p>	02
(iv)	(a)	තාප පරිවාරක බඳුනකින් ආවරණය කිරීම	01
	(b)	<ul style="list-style-type: none"> බඳුනට තාප පරිවාරක (කාඩ්බෝඩ්/ලී/සාජ්ෆෝම්) පියනක් යෙදීම තවත් තාප පරිවාරක බඳුනක බහාලීම <p style="text-align: right;">මින් එකකට ලකුණු (01)</p>	01
(v)	(a)	<p>A හා B වල /ප්‍රතික්‍රියකවල/HCl හා NaOH වල ආරම්භක උෂ්ණත්වය (01)</p> <p>HCl හා NaOH /A හා B මිශ්‍ර කළ පසු මිශ්‍රණය ලඟා වූ උපරිම උෂ්ණත්වය (01)</p> <p style="text-align: center;">(අවසාන උෂ්ණත්වය යන්නට ලකුණු හිමි නොවේ)</p>	02
	(b)	$Q = mc\theta$ $= \frac{100}{1000} \text{ kg} \times 5000 \text{ J kg}^{-1} \text{ } ^\circ\text{C}^{-1} \times 10 \text{ } ^\circ\text{C}$ $= \underline{\underline{5000}} \text{ (J)}$ <p>සමීකරණයට හෝ ආදේශයට ලකුණු (01)</p> <p>පිළිතුරට ලකුණු (01)</p>	02
(vi)		<p>ශක්තිය හෝ kJ mol⁻¹</p> <p style="text-align: center;">-1</p> <p>ප්‍රතික්‍රියක, එල හා ඊතලය පහළට දැක්වීමට (01)</p>	02
		මුළු ලකුණු	20

විමට (01)

7. (A) සිසුවකු විසින් නිවසේදී විදුරු අත්කාවයක් යොදා ගනිමින් පහත දැක්වෙන ක්‍රියාකාරකම් සිදුකරන ලදී.
 ක්‍රියාකාරකම 1 - ඉතා කුඩා අකුරු සහිත ලේඛනයක් කියවීම
 ක්‍රියාකාරකම 2 - සූර්ය කිරණ මගින් වියළි කපු පුළුන් කැබැල්ලක් දැවීම
 ක්‍රියාකාරකම 3 - මිදුලේ ඇති ගසක ප්‍රතිබිම්බයක් නිවස තුළ ඇති බිත්තියක් මතට ලබා ගැනීම

- (i) අත්කාවය ලෙස භාවිත කරන කාච වර්ගය නම් කරන්න.
- (ii) ක්‍රියාකාරකම 1 හිදී ලේඛනය තැබිය යුත්තේ කාවය හා සම්බන්ධ කුමන ලක්ෂ්‍ය දෙක අතර ද?
- (iii) ක්‍රියාකාරකම 2 හිදී කාවය තුළින් ආලෝක කිරණ ගමන් ගන්නා ආකාරය කිරණ සටහනකින් දක්වන්න.
- (iv) ක්‍රියාකාරකම 2 සිදුකිරීම සඳහා අත්කාවය වෙනුවට යොදා ගත හැකි දර්පණ වර්ගය කුමක් ද?
- (v) ක්‍රියාකාරකම 3 හිදී ඇති වන ප්‍රතිබිම්බයේ ලක්ෂණ දෙකක් සඳහන් කරන්න.
- (vi) අත්කාව සඳහා භාවිත වන වර්ගයේ කාච යොදා ගෙන නිපදවන උපකරණ දෙකක් නම් කරන්න.

(B) ධාවනය වෙමින් පවතින සාමාන්‍ය මෝටර් රථයක රෝධක (තිරිංග) යෙදීමේදී සර්ෂණය හේතුවෙන් එහි වාලක ශක්තිය හානි වේ.

- (i) ස්කන්ධය 1000 kg වන මෝටර් රථයක් 20 m s^{-1} වේගයකින් ගමන් කරමින් තිබියදී රෝධක යොදනු ලැබේ.
 - (a) රෝධක යෙදීමට මොහොතකට පෙර අවස්ථාවේදී රථයේ වාලක ශක්තිය ගණනය කරන්න.
 - (b) රෝධක යෙදීමේදී හානි වන වාලක ශක්තිය පරිවර්තනය වන ශක්ති ආකාර දෙකක් නම් කරන්න.
- (ii) විදුලි මෝටර් රථයක තිරිංග යෙදීමේදී හානි වන වාලක ශක්තියෙන් කොටසක් විද්‍යුත් ශක්තිය බවට පරිවර්තනය කර එහි බැටරිය ආරෝපණය කෙරේ.
 - (a) මෙහිදී වාලක ශක්තිය, විද්‍යුත් ශක්තිය බවට පරිවර්තනය කරන උපකරණය නම් කරන්න.
 - (b) රථයේ හානි වන වාලක ශක්තිය විද්‍යුත් ශක්තියට පරිවර්තනය කිරීමේ සංසිද්ධිය නම් කර කෙටියෙන් විස්තර කරන්න.
 - (c) බැටරියෙන් සැපයෙන විද්‍යුත් ශක්තිය, රථය ධාවනය කිරීමට අවශ්‍ය වාලක ශක්තිය බවට පරිවර්තනය කරන උපකරණය නම් කරන්න.
 - (d) විදුලි මෝටර් රථවල යොදා ගන්නා බැටරියක විද්‍යුත්ගාමක බලය 400 V පමණ වේ. මෙය සමන්විත වන්නේ එක් කෝෂයක විද්‍යුත්ගාමක බලය 4 V වන කෝෂ කට්ටලයකිනි. මෙම බැටරිය තැනීමට අවශ්‍ය අවම කෝෂ සංඛ්‍යාව කොපමණ ද?

(ලකුණු 20 යි.)

(8)	(A)	(a)	කටුස්සා (01) ඇටිකුකුලා (01)	03
		(b)	කශේරුව / කොඳු ඇට පෙළ තිබීම (01)	
		(ii)	ඇනලීඩා	01
		(iii)	<ul style="list-style-type: none"> කයිටීන් / කියුටීන් උච්චර්මය දේහය ටැග්මාවලට බෙදීම පිටසැකිල්ල / බහිෂ්සැකිල්ල / බාහිර සැකිල්ල ඕනෑම එකකට ලකුණු (01)	01
		(iv)	<ul style="list-style-type: none"> හිතකර බලපෑම් - පරාගනය, ජෛව පාලනය, පස බුරුල් කිරීම, පාංශු වයනය, ලිංගික ප්‍රජනණයට දායක වීම (01) අහිතකර බලපෑම් - පත්‍ර/පුෂ්ප/එල ආහාරයට ගැනීම යුෂ උරාබීම / පළිබෝධක ලෙස ක්‍රියාකිරීම/රෝග බෝකිරීම/මුල්වලට හානි කිරීම (01) 	02
		(v)	ප්‍රාථමික යැපෙන්නා - ගොඵබෙල්ලා / Q (01) ද්විතියික යැපෙන්නා - ඇටිකුකුලා / කටුස්සා / P (01)	02
		(vi)	<ul style="list-style-type: none"> විශේෂණ පදය හෙවත් සුළු නාමය කැපිටල් අකුරකින් ආරම්භ කිරීම (01) මුද්‍රණයේදී ඇල අකුරු / (Italics) භාවිත නොකිරීම / සාමාන්‍ය අකුරෙන් මුද්‍රණය වී තිබීම (01) 	02
(B)	(i)	(a)	පහළ මාලයේ ඇති කරාමයේ (01)	02
		(b)	පහළ මහලේ සිට ටැංකියට ඇති උස වැඩි නිසා පහළ මහලේදී පීඩනය වැඩිය / ජලයේ විභව ශක්තිය වැඩිය (01)	
(ii)	(a)	(a)	ජලයේ ඝනත්වය = $\frac{\text{ස්කන්ධය}}{\text{පරිමාව}}$ () සමීකරණයට හෝ ආදේශයට ලකුණු (01) $1000 \text{ (kg m}^{-3}\text{)} \times 1 \text{ (m}^3\text{)} = \text{ස්කන්ධය}$ පිළිතුරට ලකුණු (01) $1000 \text{ (kg)} = \text{ස්කන්ධය}$	
		(b)	ද්‍රව පීඩනය = ද්‍රව කඳේ උස (h) X ද්‍රවයේ ඝනත්වය (ρ) X ගුරුත්වජ ත්වරණය $= 1 \text{ (m)} \times 1000 \text{ (kg m}^{-3}\text{)} \times 10 \text{ (m s}^{-2}\text{)}$ $= 10000 \text{ (Pa)}$ හෝ පීඩනය = $\frac{\text{බලය}}{\text{වර්ගඵලය}}$	

9. (A) පහත දැක්වෙන U කෝෂය විද්‍යුත්-රසායනික කෝෂයක් වන අතර W කෝෂය විද්‍යුත්-විච්ඡේදන කෝෂයකි.

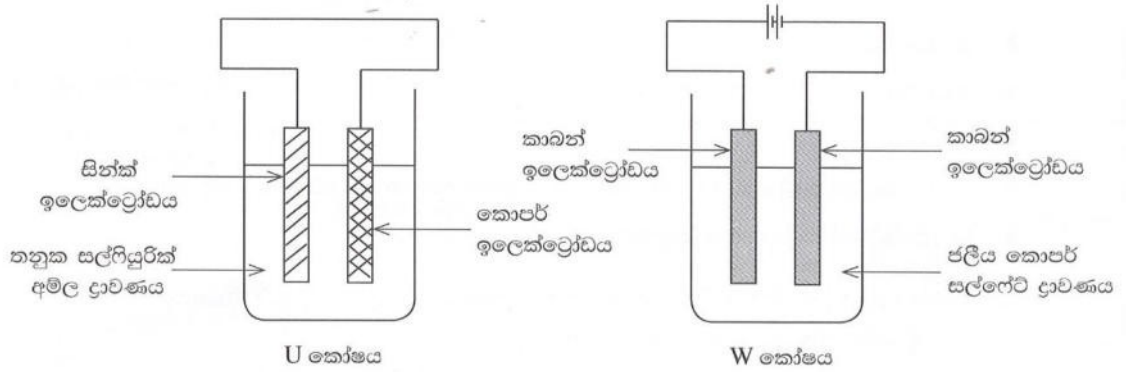

- (i) රසායනික ශක්තිය, විද්‍යුත් ශක්තිය බවට පරිවර්තනය වන්නේ ඉහත කුමන කෝෂයේදී ද?
- (ii) කෝෂ දෙකෙහි සිදු වන ඇනෝඩ ප්‍රතික්‍රියා පොදුවේ හඳුන්වන නම කුමක් ද?
- (iii) U කෝෂයෙහි ඇනෝඩය අසල සිදු වන අර්ධ ප්‍රතික්‍රියාව රසායනික සමීකරණයකින් දක්වන්න.
- (iv) W කෝෂයෙහි ඇනෝඩය හා කැතෝඩය හඳුනා ගැනීමට යොදා ගන්නා සම්මුතිය සඳහන් කරන්න.
- (v) (a) W කෝෂය ක්‍රියාත්මක වීමේදී විද්‍යුත්-විච්ඡේද්‍ය ද්‍රාවණයේ වර්ණයෙහි සිදුවන වෙනස කුමක් ද?
(b) ඒ සඳහා හේතුව පැහැදිලි කරන්න.
- (vi) ඉහත කෝෂ ක්‍රියාත්මක වීමේදී ක්ෂය වනුයේ කුමන ඉලෙක්ට්‍රෝඩය ද?

(B) නිවසේ භාවිත කරන එක්තරා ඉලෙක්ට්‍රොනික උපකරණයක් ක්‍රියාත්මක කිරීම සඳහා නිවසට සැපයෙන විදුලිය අඩු වෝල්ටීයතාවකින් යුත් සරල ධාරා විදුලි සැපයුමක් බවට පත් කර ගත යුතුය. ඒ සඳහා පහත දැක්වෙන කොටස් සහිත සැකසුමක් යොදා ගැනේ.

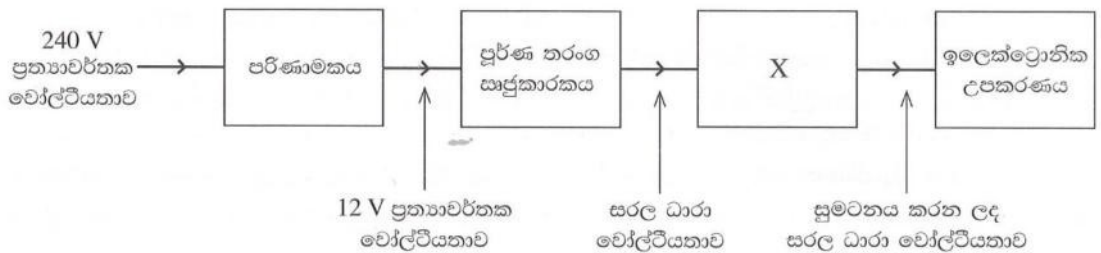

- (i) (a) ඉහත සැකසුමට සම්බන්ධ කර ඇත්තේ කුමන වර්ගයේ පරිණාමකයක් ද?
(b) මෙම පරිණාමකයේදී වඩා වැඩි විෂ්කම්භයක් සහිත කම්බි භාවිත කළ යුත්තේ කුමන දඟරයේ ද? එයට හේතුව සඳහන් කරන්න.
- (ii) ඉහත පරිණාමකයේ ප්‍රාථමික දඟරයේ පොට ගණන 1800 කි. ද්විතීයික දඟරයේ තිබිය යුතු පොට ගණන කොපමණ ද?
- (iii) පරිණාමකයෙන් ලබා දෙන 12 V ප්‍රත්‍යාවර්තක වෝල්ටීයතාව, කාලය සමග විචලනය වන අයුරු ප්‍රස්තාරිකව නිරූපණය කරන්න.
- (iv) පූර්ණ තරංග සාප්තකාරක පරිපථයේ ඩයෝඩ හතර සම්බන්ධ කරන ආකාරය සම්මත සංකේත ඇසුරෙන් ඇඳ දක්වන්න.
- (v) X මගින් දක්වා ඇති උපාංගය නම් කරන්න.

(ලකුණු 20 යි.)

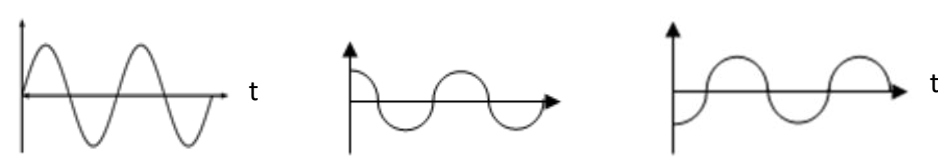
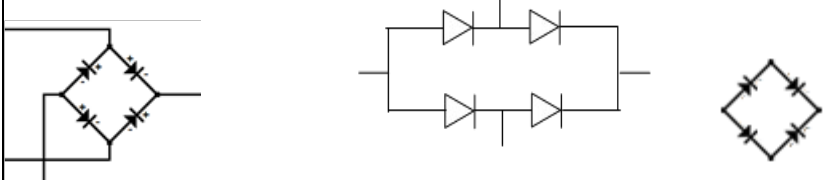
(9)	(A)	(i)	U / විද්‍යුත් රසායනික කෝෂය U කෝෂයේ නම් කළ රූප සටහනක් ඇඳ ඇති විට ලකුණු දෙන්න.	01	
		(ii)	ඔක්සිකරණය	01	
		(iii)	$Zn(s) \longrightarrow Zn^{2+}(aq) + 2e$ (01) (භෞතික අවස්ථා නොසලකන්න) $Zn(s) - 2e \longrightarrow Zn^{2+}(aq)$ (01) ලෙස ලියා ඇතිවිට ද ලකුණු 01 දෙන්න.	02	
		(iv)	කෝෂයේ (+) අග්‍රයට සම්බන්ධ ඉලෙක්ට්‍රෝඩය - ඇනෝඩය (01) කෝෂයේ (-) අග්‍රයට සම්බන්ධ ඉලෙක්ට්‍රෝඩය - කැතෝඩය (01)	02	
		(v)	(a) නිල් පැහැය අඩුවේ/නිල් වර්ණ තීව්‍රතාව අඩුවේ/නිල් වර්ණය අවර්ණ වේ (01) (b) ද්‍රාවණයේ ඇති Cu^{2+} අයන (01) ඉවත්වීම / අඩුවීම (01)	03	
		(vi)	Zn / සින්ක්	01	
		(B)	(i)	(a) අවකර පරිණාමක (01) (b) ද්විතියික දඟරයේ (01) • වැඩි ධාරාවක් ගමන් කිරීම නිසා රත්වීම වැළැක්වීම • ප්‍රතිරෝධය අඩුකර ගැනීම ඕනෑම එකකට ලකුණු (01)	03
		(ii)	$\frac{V_p}{V_s} = \frac{N_p}{N_s}$ හෝ $\frac{240}{12} = \frac{1800}{N_s}$ (01) $N_s = \frac{1800 \times 12}{240}$ $= 90$ (01)	02	
		(iii)	වෝල්ටීයතාව / V  අක්ෂ නම් කිරීමට ලකුණු (01) ප්‍රස්ථාර හැඩයට ලකුණු (01)	02	
		(iv)	 (02/00)	02	
(v)	ධාරිත්‍රකය (සුමටන ධාරිත්‍රකය / විද්‍යුත් විච්ඡේදක ධාරිත්‍රක ලෙස ඇති විට ද ලකුණු දෙන්න)	01			
මුළු ලකුණු				20	

